

Ezermeester

SIK • BARKÁCSOLÁS • CSM • OTTHONFORMÁLÁS • HOBBI • DX



82
5

.....Ezt a kovácsoltvas kaput 800 forintért vettem, kilóra.
Helyreállítás sem okozott sok gondot....
Riportunk Konecz Gábor
színművésszel
a 2-3. oldalon



Művész a munkapadnál

Mar többször megírtuk, hogy szabad idejünkben nemcsak a kétkezi munkások, hanem tudósok, művészek, orvosok is szívesen munkálkodnak otthonuk eszinosításán, korszerűsítésén. kényelmének növelésén. Tehát bátran állíthatjuk, hogy szinte mindenki barkácsol, végez valamilyen ház körüli munkát, szépíti lakását.

Mint az 1981/12. számunk is igazolja, jónéhány ezermester akad a művészek között is. Barkácsol például a sokoldalú Konecz Gábor is. E tevékenységéről szóló mondandóját Barsy Zsuzsa jegyezte le úgy, ahogyan azt a művésztől hallotta.

— Szeretek mindig olyasmit formálni, olyasmit ezermesterkedni, aminek funkciója van, ami esztétikus, amire jó ránézni, ami jó a szemnek. Ez aktív pihenés, megnyugtató, levezető.

— Emlékszem mekkora boldogságot ért gyermekkoromban (12 éves lehettem, már akkor is gyűjtöttem a lomokat), amikor — az éterből — az első detektoros rádióból megszólalt egy női hang. Szertáros voltam az iskolában és talán odáig nyúltek vissza a barkácsolás iránti érdeklődés, ami aztán az évek során tovább fejlődött. Ha nem vettek volna fel színésznek, akkor ma építész vagyok.

— A városi lakásom egy az olyanok közül, mint a szomszédoké, beül mégis teljesen más. Amikor építették a társasházunkat, hiába kértem, hogy ne rakják fel a csempeket, meg a pvc-t. Így aztán miután

átadták a kulcsot, éjszakákat töltöttem a lakás átalakításával. A szép teraszos házban két szobát „összenyitottam”, boltívet vágtam, amit vörösrézrel beborítottam. És, hogy ez az iv ne maradjon nyitott, az ajtót is boltívéssé formáltam. Aztán fogadtam egy embert, hogy szedje fel a pvc-t és olasz kerámiát rakjon le. De nem tudta úgy elvégezni a munkát, ahogyan én elképzeltem.

— Behoztam hát Dunakesziről a csempevágó korongom, elküldtem a kőművesért és a padlókerámiát sk. raktam le. Magam csempeztem ki a fürdőszobát is (éjszakaiként) úgy, ahogyan jónak láttam. A fél kishobót kitöltő ágyat csináltam, hogy nekem ne a Domus

szabja meg, hogy mekkorában aludjak kényelmesen.

— Ez az egész átalakítás már nem volt idegen előttem, mivel kijártam az építkezés magasiskoláját, amikor a házamat építettem Dunakeszin. Különös szeretettel foglalkoztam a díszítésekkel, a famunkákkal, a fajaragással. Ehhez a fasztergától és a szalagfűrészről a vésőkig mindenféle szerszám van a műhelyemben. Mert a szép és a jó munka alapja a jó szerszám. Nem kell persze, hogy vagyona kerüljenek. Ezek például följújtott gépek, némelyiket föllépekért kaptam, esetenként vállalatoktól.

— Egy faszobrász bácsi meg rámhagyta a gyalupadjától kezdve az egész felszerelését, szerszámait. Azért, mert a fajaragó szövetkezetbe, ahol ő dolgozott, már főiskolás koromban bejárógattam tanulni és néztem, hogyan dolgozik.

— A következő tervem, hogy színes opál üvegeket ragasztok régi átalakított lámpákra, csillárookra. A régi Madách Színházból származó színes opál üveget megrökönyödve láttam meg egy MÉH-telepen. Azt hittem, hogy horribilis ára van. Ott meg örültek, hogy kilóra megvettem, mert nekik csak a helyet foglalta. A padlásomon ilyeneket gyűjtök. Soha nem jövök zavarba, mert mindig megtalálom a megoldást. A házamhoz a kovácsoltvas kaput 800 forintért vettem, kilóra. Állítólag a Károlyi kastély kapuja volt. „Helyreállítás” és felállítás sem okozott sok gondot. A kovácsoláshoz is kötődök, mert a nagyapám



kovács volt. Az ő szerszámai is a műhelyemben vannak.

— Amikor a „Fekete gyémántokat” forgattuk Salgótarjánban, a kohót szétszedték és kidobták az „üvegszilikátot”. Egy szép üvegszilikát megragadta a fantáziámat és már láttam is, hogy milyen tetszetős térelválasztót csináljak majd belőle.

— Most magam faragom a vadász trófeáimat tartó falapokat. Nagyon egyedi dolgok, ezért nem tudok róluk műszaki rajzot adni, hiszen magam is csak egy skiccet készítek, amin aztán többször is javítgatok. El-el megyek előtte és ami nem tetszik, azon javítok.

— Szeretem a természetes anyagokat. Nem szeretem viszont a műanyagokat. (Csak a motorcsónakban.) Fűzesabony mellett él egy márványvágó barátom. Amikor arra járok, a márványhulladékokat a kocsimba rakom, amiből kis fantáziával még gyönyörű dolgok alakíthatók.

— A Televízió épülete előtt látam kidobva egy nagyon szép széket. Egyes részei hiányoztak. Összeácsoltam (szög nélkül), a hiányzó részeket kipótoltam. Még fát is esztergáltam hozzá. Aki belép a szobámba, első kérdése: „honnan ez a gyönyörű szék?”

— A gimnáziumi igazgatónak (aki átvett a miskolci Földes gimnáziumba) tizenöt évvel később — köszönetképpen — faragtam egy, a lakásába illő oszlopot, keményfából.

— Házam tervezésekor az első alaprajz a műhelyről készült és csak utána épült a ház. Az istállót a boxokkal — és az udvaromon levő fehér karámot — magam építtetem. A „Toldi” egyik díszlete a Radnóti Színpadon saját díofarönköm.

— Sokan látták a tévében, hogy amikor a „Névtelen várban” a kincses ládát bedobták a tűzbe, az elégett. De nem egészen. A hamuból előkapartam a gyönyörű rézvereteket és csináltam velük egy új ládát, eredeti formájában. (A láda mérete kb. 60×30×30 cm.)

— Csodálom szüleim régi, diófából készült bútorát, hogy milyen tékéletes, a ragasztásuk. (Úgy tudom, akkor még nem volt ilyen olyan „szuper”-ragasztó.) De az talán nem is közönséges enyv volt, hanem minden mesterember maga keverte ki a ragasztóanyagot és annak titkát sokszor elvitték a sírba.

— Persze balesetek is érhetik az embert egy ilyen nagy, részben házilagos építkezésnél, bonyolultabb műhelymunkáknál, vagy ilyen nagy zártkert gondozása közben. Gondolom, valaki ha ügyes, — ha nem, ha vigyáz, — ha nem, a baj előfordulhat. Ezért nagyon kell figyelni a baleset megelőzésére. Nekem sincs nagylábujjam, mert nem vigyáztam eléggé, amikor a géppel nyírtam a fűvet. Tehát jó, hasznos a ház körüli munka, de közben azért mindenki legyen óvatos.

— Mondanám még, de hallja, szól már a csengő, a munkámtól elparancsol a hivatásom...

20 éves az Ezermester Vállalat

Az Ezermester Vállalat — új, teljes nevén Ezermester Úttörő és Ifjúsági Kereskedelmi Vállalat — a KISZ megalakulásának 25. évfordulója, valamint a vállalat 20 éves fennállása alkalmából vásárral egybekötött kiállítást rendezett Budapesten, a Technika Házában.

Dr. Könye Jenő igazgató megnyitotta előtti tájékoztatója szerint a vállalat úgy ünnepel, hogy bemutatkozik. A tevékenységük mind szélesebb körű megismertetését célzó kiállítás-sorozatát a KISZ X. kongresszusa tiszteletére kezdték meg és közel egy év alatt az ország több megyeszékhelyén rendeztek „Mindenkinek lehet ezermester” címmel ilyen kiállítást és kedvezményes vásárt. E kiállítás-sorozatnak volt végállomása a budapesti.

A kiállítás valóban méltó bemutatkozása volt a 20 éves vállalatnak, amely új nevével és új emblémájával ott jelent meg először a nagy nyilvánosság előtt. Az érdeklődők szinte lépésről-lépésre nyomon követhették a vállalat fejlődését és megismerhették — helyileg is jól elkülönítve — tevékenységének részterületeit, fő feladatait.

A látogatók a földszinten a vállalat teljes áruválasztékáról kaphattak átfogó képet és az ott kiállított termékeket meg is vették (pl. az úttörő- és ifjúsági mozgalom felszereléseit, eszközeit, sport és turisztikai cikkeket, játékokat, modellezési anyagokat, továbbá barkácsoláshoz, ezermesterkedéshez, a szabad idő hasznos eltöltéséhez szükséges anyagokat, szerszámokat, gépeket, hűtőtechnikai alkatrészeket, lemezeket, magnószalagokat, kazettákat stb.). A kiállítás ideje alatt a bőséges árukészletből egyes cikkeket 30–50%-os árengedménnyel árusítottak. Ugyanazon a szinten díjmentes barkácműhely is üzemelt, egyrészt a gépek működés közbeni bemutatására, másrészt a helyszínen vásárolt vagy hozott anyagok megmunkálására, szakipari tanácsadásra.

Az első emeleten az Ezermester Vállalat bel- és külföldi partner-vállalatait mutatták be termékeiket, többek között a SKIL és a Black and Decker, valamint az EVIG és az Ifjúsági Lapkiadó Vállalat.

A második emeletet főként a szórakozást, a turizmust segítő szolgáltatások bemutatására szánták. Ott kapott helyet az Ifjúsági Turisztikai Kölcsező Szolgálat, azonkívül folyamatos disco-programmal, naponta háromszor divatbemutatóval, kétszer pedig video-lézer showval gondoskodtak a közönség szórakoztatásáról.

Ezermester

A MAGYAR
KOMMUNISTA IFJÚSÁGI SZÖVETSEG
KÖZPONTI BIZOTTSÁGÁNAK
BARKÁCSOLO FOLYOIRATA
1982. 5. szám. XXVI. évfolyam
FŐSZERKESZTŐ: SZÜCS JOZSEF
Szerkesztőség:
1051 Budapest V., Münnich Ferenc utca 15.
Telefon: 125-245
Postaküldemények:
1361 Budapest, 501. Pf. 34.
Felvilágosítás korábbi cikkeinkről:
Budapest V., Belalánisz utca 10. 1054
Telefon: 115-680

Kiadja az Ifjúsági Lapkiadó Vállalat
Felelős kiadó: Dr. PETRUS GYÖRGY
Kiadóhivatal: 1374 Budapest VI., Révay
utca 16. Telefon: 116-660. Megjelenik havonta egyszer. Terjeszti a Magyar Posta. Előfizethető a hírlapkezelésitől és a Posta Központi Hírlap Irodánál (KHI, 1900 Budapest V., József nádor tér 1.) Közvetlenül vagy postautalvánnyal, valamint átutalással a KHI 215-96 162 pénzforgalmi jelzőszámra.

Előfizetési díj: negyedévre 34,50 Ft, fél évre 69,- Ft, egész évre 138,- Ft.

Közlésre alkalmatlan kéziratokat, képeket, rajzokat nem örzünk meg és nem juttatunk vissza.

Index: 25 213
ISSN 0230-1407

82 2507/2-05. Zrínyi Nyomda,
Budapest, Bajcsy-Zsilinszky út 78.
Felelős vezető: Vágó Sándorné
vezérigazgató.

A tartalomból:

CSALÁDI ÉS HETVEGI HÁZ

| | | | | |
|--------------------|---|---|---|----|
| Hintapad | — | — | — | 18 |
| Tőfalak (MP 5) | — | — | — | 20 |
| Kerti szeméttároló | — | — | — | 38 |

ÜJDONSÁGOK

| | | | | |
|-----------------------------|---|---|---|----|
| Hőszigetelő vakolat | — | — | — | 12 |
| Új kiték, tapaszok, tömitők | — | — | — | 32 |

SZERSZÁMOK, ESZKÖZÖK

| | | | | |
|------------------------|---|---|---|----|
| Főziskereső | — | — | — | 15 |
| Nyitókaldó kávéfőzőhöz | — | — | — | 28 |

TECHNOLÓGIA

| | | | | |
|----------------------------------|---|---|---|----|
| Köldökcsapozás célszerszámmal | — | — | — | 17 |
| Fadöntés | — | — | — | 22 |
| Oldható fakötések | — | — | — | 26 |
| Tapétázás (képregény, 5) | — | — | — | 30 |

LAKBERENDEZÉS

| | | | | |
|------------------------|---|---|---|----|
| „Csuki” asztal és szék | — | — | — | 8 |
| Mozaik poszter | — | — | — | 13 |

SPORT, TÚRA

| | | | | |
|-------------------------|---|---|---|----|
| Szörfészállító kocsi | — | — | — | 16 |
| Csónakszállítás gk.-val | — | — | — | 24 |
| Görgös si | — | — | — | 38 |

ELEKTRONIKA

| | | | | |
|------------------------|---|---|---|---|
| Lemezjátszóhoz erősítő | — | — | — | 4 |
| Telefonadapter | — | — | — | 7 |

OTLETPARÁDE

| | | | | |
|------------------------|---|---|---|----|
| OTLETPARÁDE | — | — | — | 10 |
| NEMZETKÖZI OTLETPARÁDE | — | — | — | 29 |
| ERTELMEZŐ KISLEXIKON | — | — | — | 35 |

1982/5.

A hangfelvétel készítés és a hanglemezgyártás területén napjainkban olyan hatalmas a fejlődés, hogy ami ma a csúcst jelent, azt holnap szinte már elavultnak tekintik. Ezért aztán a digitális-analóg technikájú, ún. „hibrid” lemezek megjelenése hazánkban teljesen felkészületlenül érte a hifi-kedvelőket.

A digitális technika egycsapásra megoldotta a továbbfejlődést akadályozó problémák többségét. Az a furcsa helyzet adódott elő, hogy az eddigi korszerűnek vélt lejátszó berendezések már távolról sem tudják azt a minőséget visszaadni, amit a hibrid technikával készített hanglemezek nyújtanak. Természetesen a hagyományos lemezek színvonala is akkorát fejlődött, hogy a „lánc” gyenge szeme a lemezjátszó és az előerősítő lett. Időszerű tehát a korszerű technikát a lejátszási oldalon is meghonosítani. Annál is inkább, mert a mágneses és a mozgótekerceses hangszedők már nem számítanak különlegességnek. Ahogy a kiváló minőségű lemezjátszók sem.

Mitől jobb a hifi?

A kereskedelemben kapható erősítők többségénél nem fordítanak kellő gondot a hangszedők hibátlan illeszkedésére. E műszaki igénytelenség mindjárt az elején elrontja a teljes átviteli lánc jószágát. Torzzá és egybemosódottá válik a hangkép, a megengedettnél nagyobb áthallások keletkeznek, romlik a térhatás, nagy a rádiózavar és még sorolhatnánk tovább a hibákat. A CB rádiók olyan mértékben zavarják a lemezjátszókat, hogy a zenehallgatás gyakran teljesen élvezhetetlenné válik. Mi tehát a megoldás?

A sok hiba megszüntetésére és a zavarok kiszűrésére egy rendkívül szigorú követelményeknek megfelelő és ezért „profi” színvonalat képviselő RIAA korrekciós erősítőt készítettünk. Attól lett jobb a hifi, hogy a hanglemezek lejátszásakor a legfontosabb visszaalakítási fázisban egyetlen hibát sem engedtünk meg. A kiváló minőséget a pontos illesztés, az igen kis zaj, nagy dinamika, tökéletes torzítás nélküli átvitel, hibátlan frekvenciamenet garantálja.

Az áramkör

Egyik legfontosabb célunk az volt, hogy olyan áramkört készítsünk, amely különösebb szaktudás és műszerek nélkül is megépíthető. Az 1. rajzon látható IC-s korrekciós erősítő áramkör semmilyen bemérést és beállítást nem igényel. Az eredményes munka feltétele a pontosság és a kifogástalan minőségű alkatrészek.

Az erősítő bemenetéhez tökéletesen illeszkedik bármilyen típusú 47 kohmos impedanciájú mágneses hangszedő. (A mozgótekerces hangszedőkhöz illesztő transzformátor szükséges!) Néhány ajánlott mágneses hangszedő típusa: PHILIPS GP 400, EXCEL ES 70EX, SHURE R47EB, M 91, M 95, ORTOFON M15S stb. Még a gyengébb minőségű mágneses betéteknél is óriási javulást hoz. Ennek egyik oka, hogy az első LF 356 N típusú IC nem a megszokott módon végzi a RIAA karakterisztika szerinti frekvenciamenet visszaalakítást.

Nemcsak itt, hanem az erősítőben mindenütt lényeges a kondenzátorok jó minősége. Nem kevésbé fontos, hogy csak zajszegény fémréteg ellenállásokat használjunk. A második IC a vonalerősítő. Az erősítés nagyságát az invertáló bemenetéhez csatlakozó 50 kohmos lineáris trimmer-potenciométerrel állíthatjuk.

A kiváló minőségű feltétele az is, hogy az erősítő két oldalán azonos helyre azonos típusú, teljesen egyforma kondenzátorok és ellenállások kerüljenek. Például ha eltérünk az eredetitől és a 81,5 nF-ot három n. smilyen kondenzátorból állítjuk össze, akkor mindkét oldalra és szimmetrikusan azonos helyre azonos típusú, nagyságú és feszültségű kondenzátorokat tegyünk.

A megépített készülékbe szerelt tantál és monolit kondenzátorok az 1. táblázatban látható frekvenciamenetet garantálják. A táblázat egyik sorában az olvasha-

HIFI Lemezjátszóhoz korrekciós erősítő

A

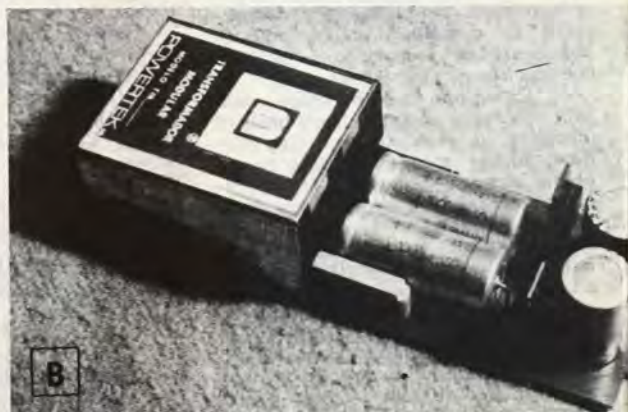

tó, hogy milyenek kell lenni a visszaalakítás frekvenciamenetének, a másikban pedig, hogy mennyit mérünk. Az eltérések tized dB-es nagyságúak!

A tápegység

A +12 V és -12 V-os tápegységet (2. rajz) nem feltétlenül fontos egy az egyben lemásolni, mert helyette bármilyen, jól szűrt, stabil +12 V és -12 V, 5 W-os tápegység alkalmas.

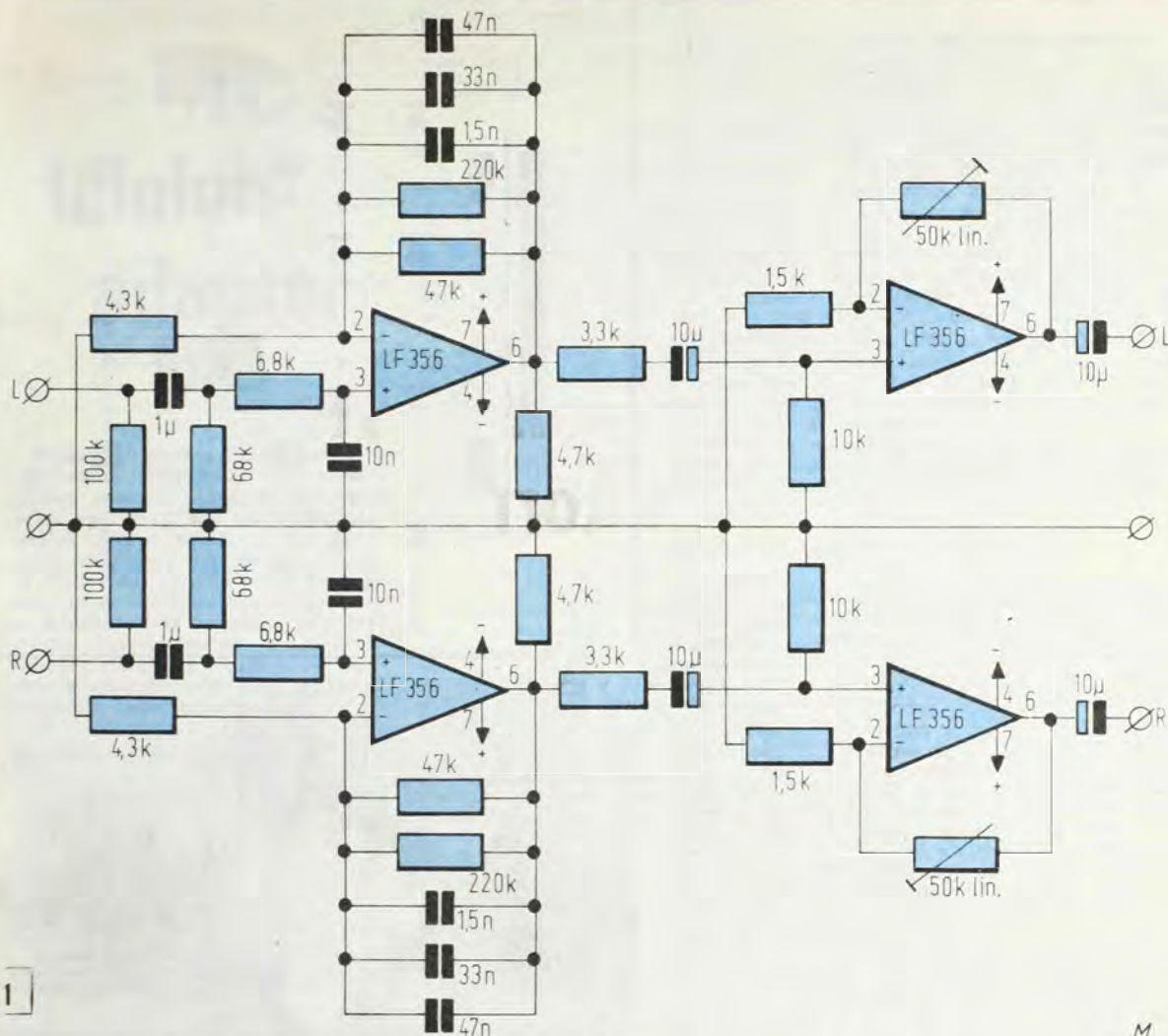

1

3

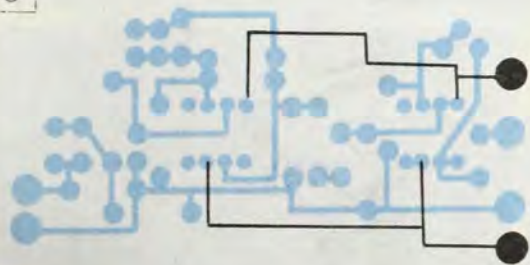

Nyomatott áramkörök

A nagyobb áthalláscsillapítás és a jobb csatorna-szétválasztás érdekében a jobb és bal oldal számára külön nyomtatott áramkör készült (A kép). A 45×80 mm-es, mindkét oldalán fóliás lemez nyomtatási rajza (3. rajz) a hagyományos értelemben vett fólia felőli nézetnek felel meg.

Az egyoldalon fóliás lemezhez képest a többlet az alkatrészek felőli oldalra kerülő fólia nyomvonalak. Másként ugyanis nem lehetett megoldani az IC-k zavartalan tápfeszültség-ellátását. Az alkatrészeket szándékosan nem rajzoltuk be, azok a kapcsolási rajz alapján nehézség nélkül a helyükre tehetők. Az alkatrészek helyeinek keresésekor kiindulási pontok lehetnek az IC-k 4-es és 7-es kivezetéseihez menő alkatrészoldali fólia-csíkok.

Az IC-eket utolsónak forraszjuk be az áramkörbe. Ennél a műveletnél ügyeljünk, nehogy túlmelegítsük e fontos alkatrészeket. Ezért csakis megfelelő hőmérsékletű (270 °C) és zárlatbiztos forrasztópákkal dolgozunk.

A tápegység nyomtatási rajzát egyrészt helyszűke, másrészt az alkatrészek eltérő méretei miatt nem közöljük. A párhuzamos elrendezés jól látható a B képen.

Megépített készülékünkben két teljesen azonos tápegységrész működik és kimeneteiket úgy kapcsoltuk, hogy az egység a közös nullával pozitív és negatív 12 V-os feszültséget adjon.

Mindkét oldalon egyformán 7812-es IC működik. Jól hűtve ez az IC maximálisan 1 A-es áram leadására képes. Nekünk azonban csak néhány mA nagyságú áram szükséges, ezért az IC-eket nem kellett hűteni. Az IC-k-ből adódóan a tápegység mindkét oldala túlterhelés és rövidzár ellen védett. Biztosítékot csak a hálózati transzformátor 220 V-os oldalára tegyünk.

Beépítés

A két, egyforma, jobb és bal oldali nyomtatott áramkört egymástól kb. 3 cm-re és függőlegesen szereljük a tartóra (C kép). Erre a célra használhatjuk a képen látható, szabványos profilú alumínium idomot. Az áramkör a próbák során a külső zavarokra megfelelően érzéketlen volt. Ennek köszönhetően rádiófrekvenciás zavarokat kis mértékben sem észleltünk. Viszont jó árnyékolásról mindenképpen gondoskodni kell.

Ha a készülék olyan helyre kerül, ahol előfordulhat nagyobb szórt elektromágneses erőter, akkor célszerű a dobozt 1,5 mm-es vaslemezből készíteni. Am ha ilyenre nem kell számítanunk, akkor elegendő az alumínium lemezből kialakított doboz is (D kép).

A két nyomtatott áramkört úgy helyezük a dobozba, hogy a hangszedő vezetékét fogadó csatlakozó olyan közel kerüljön az erősítő bemeneteihez, hogy a két pont összekötéséhez elegendő legyen egy-egy, 3 cm hosszú, nem árnyékolt vezeték darab (E kép). A tápfeszültség 0 V-os pontja — ami egyben a közös földelő vezeték is — a bemeneteknél csatlakozzon a nyomtatott lemezek földelő fóliacsíkjaihoz. A dobozt a hangszedőt fogadó bemeneti csatlakozónál kössük össze a földvezetével.

Üzembe helyezés

A hangszedőt jó minőségű, kis kapacitású és oldalanként külön árnyékolt vezetékkel csatlakoztassuk az erősítőhöz. Csak a szükséges hosszúságú kábelt használjuk, legfeljebb 1,5 métert. Az árnyékolt vezeték jóságáról a legkönnyebben úgy győződhetünk meg, hogy a csatlakoztatások után megütögetjük. Ha ekkor a hangszórókban kongó hangokat hallunk, az azt jelenti, hogy a kábel minősége nem megfelelő. Ilyen árnyékolt vezeték-ből készített csatlakozókábelt ne használjunk!

Előfordulhat, hogy a hibátlanul elkészített és összekábelezett korrekciós erősítő a megengedettnél sokkal nagyobb „brummot” visz be az erősítőláncba. A jelenléte a tápegység valamelyik 7812-es szabályozó IC-jének gerjedése okozza. Amennyiben ilyen tapasztalunk, akkor kössünk egy-egy 100 vagy 150 nF-os kondenzátort a 0 V és a +12 V, illetve a -12 V-os kimenetek közé.

A korrekciós erősítő kis impedanciás kimenetéhez tet-szőleges hosszúságú árnyékolt vezetékét kapcsolhatunk. Az általa szolgáltatott jelfeszültség nagysága egy magnetofon vonalkimenetén levővel egyenértékű. A földvezetést már a szokott módon vihetjük tovább a kimenetekről. A hangszedő két oldala közötti különbséget az 50 kohmos trimmer-potenciométerekkel egyenlíthetjük ki.

Mocsáry G.

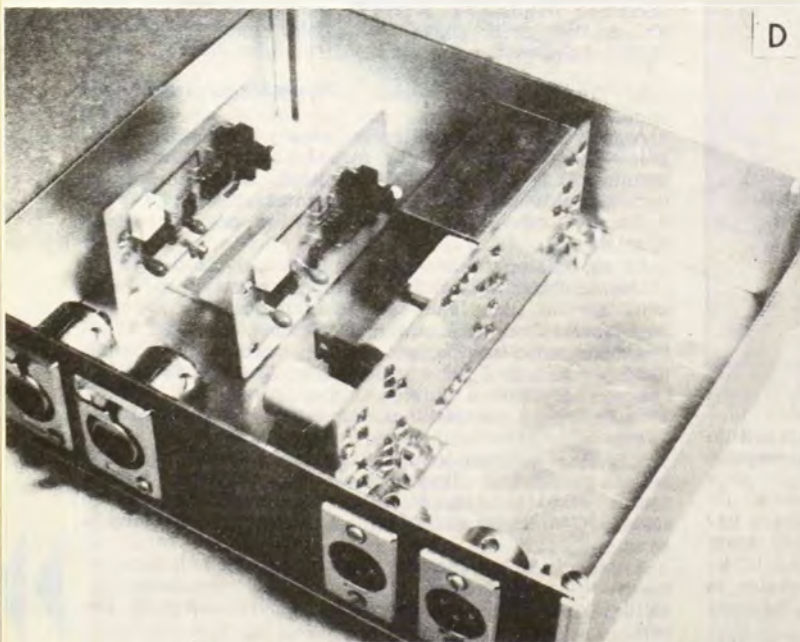
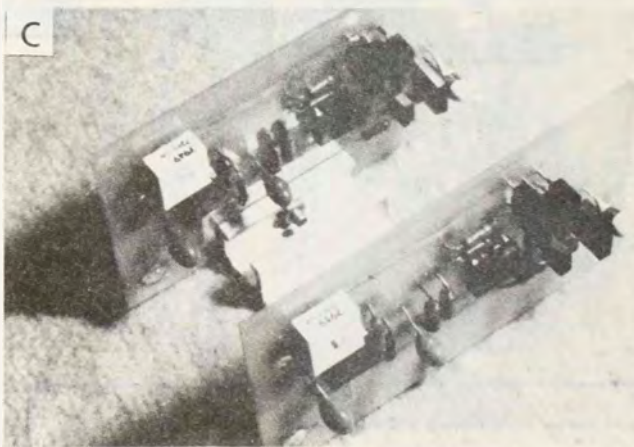
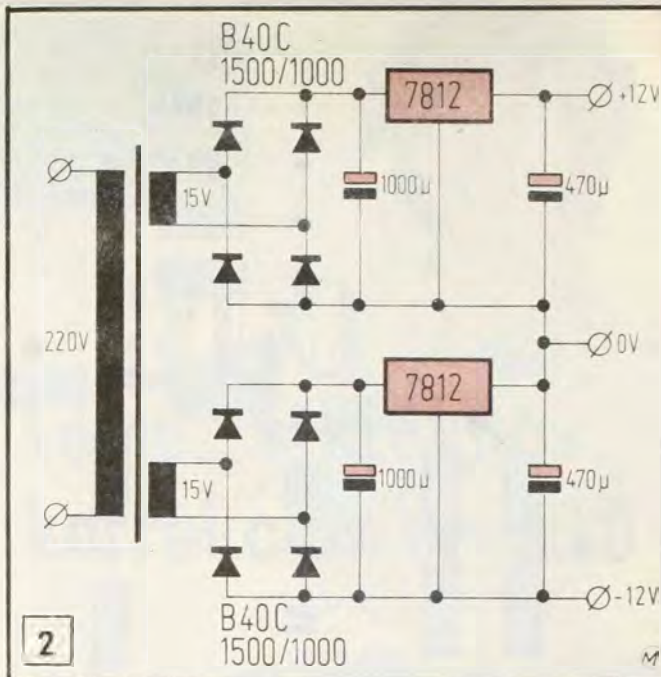

I. táblázat

| Frekvencia | RIAA (dB) | Mért értékek (dB) |
|------------|-----------|-------------------|
| 20 Hz | +19,3 | +19 |
| 50 Hz | +17 | +17 |
| 100 Hz | +13,1 | +13 |
| 200 Hz | +8,3 | +8,2 |
| 300 Hz | +5,5 | +5,4 |
| 400 Hz | +3,8 | +3,7 |
| 500 Hz | +2,6 | +2,6 |
| 600 Hz | +1,9 | +1,8 |
| 700 Hz | +1,2 | +1,1 |
| 800 Hz | +0,7 | +0,7 |
| 1 kHz | 0 | 0 |
| 2 kHz | -2,6 | -2,4 |
| 4 kHz | -6,6 | -6,4 |
| 6 kHz | -9,6 | -9,1 |
| 8 kHz | -11,9 | -11,3 |
| 10 kHz | -13,7 | -13,3 |
| 12 kHz | -15,3 | -14,8 |
| 14 kHz | -16,6 | -16,2 |
| 16 kHz | -17,7 | -17,3 |
| 18 kHz | -18,7 | -18,4 |
| 20 kHz | -19,6 | -19,3 |

IC-s telefon- adapter

A telefon annyira hozzátartozik a mindennapi életünkhez, hogy nélkülözhetetlen maradna elintézetlenül a dolgaink egy része. Bár telefonbeszélgetéseink közül a legtöbb egyéni természetű, ennél fogva nem tartozik másokra – előfordul, hogy jó lenne, ha egyiket-másikat mégis hallanánk környezetünk is. Adódhat olyan helyzet is, hogy fontosabb beszélgetéseket magnetofon-szalagra szeretnénk rögzíteni. Mindkettőre lehetőséget nyújt egy, a célnak megfelelő telefonadapter.

Csatlakozás tapadókoronggal

A Posta telefonvonalai zárt hálózatot alkotnak, ezért azokat megbontani vagy azokba bármilyen berendezéssel bekapcsolódni szigorúan tilos! Azt azonban nem tiltja rendelet, hogy otthoni készülékünkhöz induktív úton ne csatlakozzunk. Ugyanis a készülék műanyagházának külsejére tapadókoronggal felerősített nagymenetszámú tekercs nem zavarja a telefon működését. Mindegyik telefonkészülék – a benne levő vasmagos tekercs miatt – gyenge elektromágneses erőteret hoz létre maga

erősítjük és egy hangszóróra kapcsoljuk, akkor pontosan azt halljuk, amit a kezibeszélő hallgatójában. Mivel a saját hangunk is modulálja a vonali egyenfeszültséget, valamint keresztül halad az említett tekercsen, ezért az is tökéletesen hallható lesz.

Indukciós tekercs

A telefonkészülékekhez csatlakoztatható tekercs időnként a kereskedelemben is kapható, de elkészíthetjük magunk is. Egy közepes méretű fazekésvasmaghoz tartozó tekercsre cseveljünk $\varnothing 0,05$ mm-es CuZ huzalból annyi menetet, amennyi csak ráfér. A tekercs két kivezetését vékony flexibilis huzalból készítsük, mert a 0,05 mm átmérőjű, rendkívül vékony huzal nem bírja el a csatlakozást.

A tekercsbe helyezzünk lágúvasmagot. Az indukciós tekercs két kivezetését úgy kössük az árnyékolt vezetékhez, hogy az árnyékolás a tekercsvéghez kerüljön és a „melegebb” ér legyen a tekercs belső kivezetése. Ha így készítjük el a csatlakozást, akkor kisebb lesz a bűgözésszűrség.

A kész tekercset helyezzük egy, a méretéhez pontosan igazodó műanyag tubusba és öntsük ki műgyantával. Előzőleg azonban az árnyékolt vezetéket hermetesítsük.

Az IC-s erősítő

Az indukciós tekercs árnyékolt vezetéké az 1. rajzon látható IC-s erősítő bemenetén levő 100 nF-os kondenzátorhoz csatlakozik. (A rajzon „L” betűvel jelöltük.) Az árnyékolást a 0 V-ponthoz kössük. A rendkívül egyszerű felépítésű és megbízható működésű erősítő mindegyik alkatrésze hazai gyártmányú.

A hangszóró VT típus, HA 6,5/8. Jellemző adatai: frekvenciaátvittele 300–4500 Hz, teljesítménye 0,4 VA, impedanciája 8 ohm. Természetesen az erősítőhöz más típusú, de hasonló jellemzőjű hangszórót is csatlakoztathatunk. A két 1 N 914-es dióda helyébe bármilyen másikk, kisteljesítményű szilíciumdiódát beépíthetünk. Az ellenállások mind 0,125 W-osak, a kondenzátorok 16 V-osak.

Az erősítő nyomtatott áramkörének (3. rajz) panelmérete 40x55 mm. A nyomtatott áramkört csak akkor tudjuk a

Az erősítő egyik előnye, hogy nem csak a rajzokon látható +12 V és -12 V tápfeszültségekkel működik. Alkalmanként használhatjuk két kisméretű 9 V-os teplel is. A kettőt kössük sorba és a megfelelő polaritású teplepontokat kapcsoljuk az erősítőhöz.

Allandó működtetéshez célszerű hálózati tápegységet készíteni (2. rajz). Az sem baj, ha nincs pontosan 18 V-os transzformátorunk, legfeljebb a tápfeszültség valamivel kisebb lesz. Arra azonban vigyázzunk, hogy ne lépjük túl a 741-es IC maximálisan megengedett +18 V és -18 V tápfeszültségét. A kereskedelemben kapható olyan kisméretű transzformátor, amelynek a szekunder feszültsége 2×9 V. A két tekercset sorba kapcsolva megkapjuk a 18 V-ot.

Igy használjuk

Az előzőekben ismertetett telefonadaptert többféleképpen is használhatjuk. Ha csak azt akarjuk, hogy a környezetünk is hallja a beszélgetést, akkor keressük meg a készüléken azt a pontot, ahová az indukciós tekercset helyezve a legjobb minőségű hangot kapjuk.

Amikor a beszélgetést egyidejűleg magnetofonra is fel akarjuk venni, akkor ezt kétféle módon is elvégezhetjük. Például a beépített mikrofonos kazettás magnetofonunkat egyszerűen a hangszóró közelébe helyezzük és máris készühet a felvétel. Ekkor azonban a környezeti zajokat is felvesszük.

A másik megoldás szerint vezetékkel csatlakozhatunk a magnetofonhoz. Ehhez célszerű az erősítőre egy tuchel aljzatot szerelni és azt a magnetofon felvételi csatlakozójának megfelelően bekötni. A csatlakozási pontok a hangszóró kivezetései.

M. G.

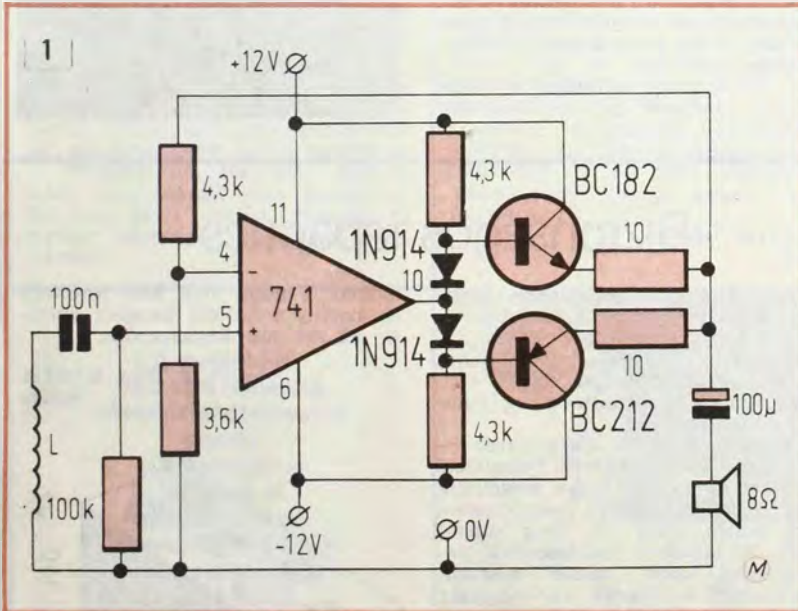

körül. Ez az erősítő a beszédáramtól függően változik, ennél fogva a közelébe helyezett nagymenetszámú tekercsben indukálódott feszültség frekvenciája és amplitúdója pontosan követi a beszédet. Ha ezt a gyenge feszültséget kellően fel-

rajznak megfelelően elkészíteni, ha kisméretű alkatrészeket használunk. Persze nagyobb méretű alkatrészekből is megépíthetjük, akkor azonban a nyomtatási rajzot igazítsuk az alkatrészek kivezetéseire.

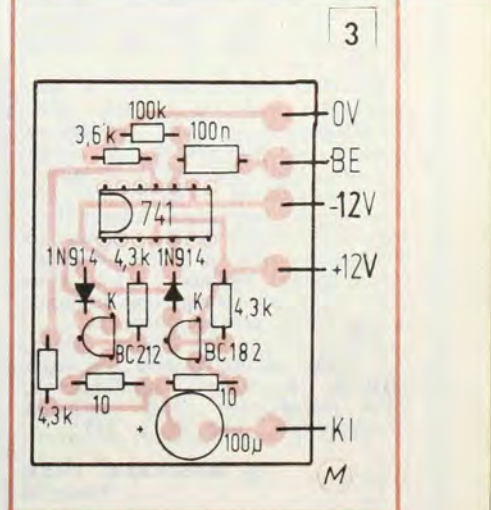
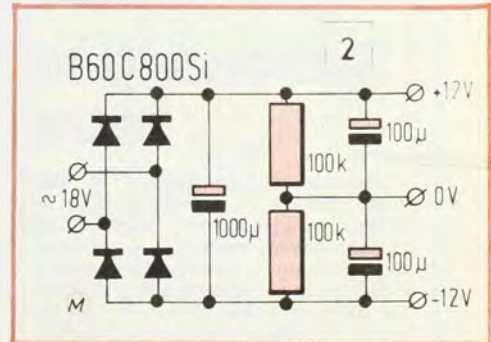



Biztonságos létra

Metszés idejére készült el speciális létrám, s akkori a kép is. Azóta kiskertemben azon állva biztonságosan szedem a gyümölcsöt, ápolom a fákat. Mert ezek a munkák igen veszélyesek lehetnek, ha az elterjedten használt egyágú létrát a fának támasztják. Tapasztalatból tudom (kórházban dolgozom), hogy sok baleset történik cseresznye, alma, dió stb. szedés idején.

Szeretek barkácsolni és a biztonságossá alakított egyágú létra bemutatásával kívánok segíteni a kiskert tulajdonosoknak. A képen látható „négy lábú” létra mindössze két farúdból, valamint két kovácsolt és hegesztett alkalmatosságból áll, melyekkel az egyágú létra kéttámaszúvá tehető. Véleményem szerint különösen ott hasznos ez a létra, ahol még nem honosak a manapság divatos törpefák.

Ráérő (nyugdíjas) ember lévén, a létra kialakításához szívesen nyújtok segítséget mindazoknak, akik személyesen vagy levélben megkeresnek. (2025 Fő u. 119.)

MESZAREK IMRE
Visegrád

Fáziskeresőből próbálámpa

Kaptam egy fáziskeresős csavarhúzó. De nem tudtam kellőképpen felhasználni, ezért átalakítottam.

Két kimerült gombalemet feltöltöttem, s azokat a fáziskeresőből kivett izzó és szorítórugó helyére tettem. Ezután egy ceruzaelem-tartó rugójához egy rövid vezetékét forrasztottam. A vezeték másik végét egy LED dióda anódjához. A rugó és az elemek összeszorításához egy üvegsőre volt szükségem. Ehhez egy megfelelő méretű papirkonzervátor burkjából eltávolítottam a fegyverzeteket és a külső papírt is letisztítva készen volt a szükséges üvegső. Ezután a LED dióda katódját összekötöttem a próbálámpa már meg-

levő, krokodilcsipessel ellátott vezetékével. A LED-et bedugtam az üvegsőbe, az egészet pedig a nyélbe, s végül helyére nyomtam a védőkupakot.

Ez a praktikus eszköz a megépített áramkörökben ellenállások, kondenzátorok, tekercsek, tranzisztorok, kapcsolók stb. ellenőrzésére, elektromos érintkezések vizsgálatára használható.

RAJNAI ISTVÁN
Jugoszlávia

(A ceruzaelem-tartó rugója és a LED közé célszerű még egy 390 ohmos ellenállást is beforrasztani, különben a LED tönkremehet.)

Asztali lámpa

Jól használható asztali lámpát készítettem nagyrészt hulladékanyagokból.

Kis lámpám talpa bakelit lap. A függőleges szára egy 10 mm-es ϕ krómozott cső, amit epokittal ragasztottam a talpba. A csőre ráhúztam és ragasztottam kilenc darab tubusos Boci sajt kupakját. A cső végén levő sapka menetes része megegyezik az izzó foglalatok végén levő menettel. Arra csatlakozik a tizedik sajtos kupak, amelyet függőlegesen átfúrtam és belülről rögzítettem. Végül arra szereltem egy Alma samponos műanyag flakont, amely egyben a lámpa búrája is.

A lámpához 25 wattos izzót használok, az a zöld búrát kissé átvilágítja és így a szemre is nyugtatólag hat.

LAPIS ISTVÁN
Szerencs



Biztonságos fapapucs

Autós társaim figyelmébe ajánlom ezt az egyszerűen elkészíthető, mégis teljes biztonságot nyújtó „fapapucsot”. Defekt szerelések szinte nélkülözhetetlen. Sáros, csúszós úttesten, betonon pedig különösen hasznos.

Készítsünk fából kettő darab — a gumi szélességének megfelelő — éket és az alsó felére szegeljünk fel 6—8 darab fém zárókupakot (pl. üdítő, sörös stb. üveg kupakját). A kupakok hullámosított peremükkel lefelé „nézve” megakadályozzák a kerék elmozdulását. (A rajzon megadott méretek tájékoztató jellegűek, azokat a saját méretéhez kell igazítani.)

A „fapapucsok” jól használhatók a kocsí megsüllyedésekor is. Ebben az esetben az ékek kupakos

oldalát a gumi felé kell fordítani és azokra a hajtott kerekek gumija jól fel tud kapaszkodni.

BERTA GYULA
Sellye

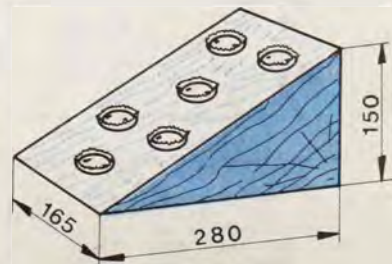

„Örökéletű” naptártartó

Problémát okozott asztali naptárunkhoz tartót szereznem. Ha kaptam is, az viszonylag rövid életű volt. Ezt elkerülendő, magam készítettem egy tartós, hosszú időre szóló naptártartót.

A két oldallapot (1) összefogtam két távtartórúddal (2). A felső távtartórúdra fűztem — spirálján keresztül — a naptárt, valamint a támlémezt (3). Ezután az egészet anyákkal összefogtam.

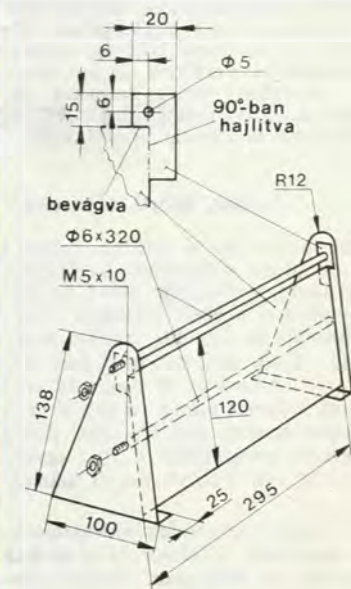

Az oldallapok anyaga lehet 0,6–2 mm-es acél, alumínium, rézlemez, esetleg műanyag. A fémlémezt polírozhatjuk, pikkelyezhetjük, de matt is maradhat. A $\Phi 6 \times 320$ mm-es acél távtartórúdk két végére 10–10 mm hosszszon vágjunk M 5-ös menetet. A támlémez 0,5–0,75 mm-es acéllemez, a füleket a kivágás, fűrés után a szaggatott vonalak mentén derékszögben hajlítsuk be. A naptártartóhoz kell még 4×2 db alátét és 4 db M 5-ös anya, amelyek lehetnek zártak, polírozottak. Így nemcsak hasznos lesz a tartó, de szép is.

SÜLE BENEDEK
Pécel

rányomni

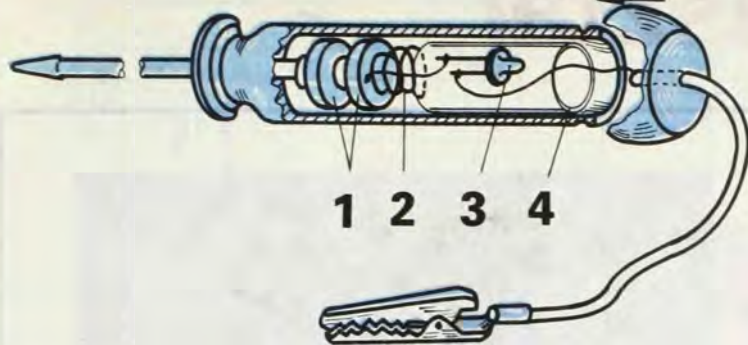

mi

Konzervnyitás könnyebben

Iskolás vagyok és nagyon szeretek kirándulni. Az ilyen utakon számomra mindig gondot okozott a kisméretű nyitóval a nagyobb konzervdobozok felnyitása.

Egy igen egyszerű megoldással segítettem magamon. Azóta könnyedén nyitom fel a nagyobb dobozokat is. A kirándulásokon amúgy is kéznél levő zsebkés pengéje mellé betoltam a konzervnyitó fogólemezt. Így lényegesen kisebb erővel, kényelmesebben nyitható ki a konzervdoboz.

BORBÉLY ÁGOTA
Dorog

(Figyelem! Több olyan zsebkés kapható, amelyben a becsukott penge külső része nem vékonyodik el annyira, hogy mellé beleférjen a konzervnyitó. Ha ilyen zsebkésünk van, inkább más módszerrel nyissuk ki a dobozt, mintsem a nyitott késpenge a kezünket megvágna!)

A megjelent
ötleteket honoráló
vásárlási utalványokat
postán
— ajánlottan —
juttatjuk el
a beküldőknek,
s továbbra is kérjük
kedves olvasóink
megvalósított,
közérdeklődésre
számot tartó,
lehetőleg
fényképpel illusztrált
saját ötleteit.

Ruhaszárító erkélyre

Társasházban lakom, ahol csak a fürdőszobában van lehetőségünk a kimosott ruhák szárítására. Ez a hely azonban kevés és érvébként is a fregolin nehezen szárad meg a ruha. Ezért az erkélyen alakítottam ki szárítót, ahol több ruha elfér és sokkal gyorsabban szárad. A ruhaszárítót a következőképpen készítettem.

A erkélykorlát 40×40 mm-es szögvaskeretére vaskampókat hajlítottam 3 mm-es lemezből. Az ablak alatti falrészre — ugyancsak 3 mm-es lemezből hajlítva — egy-egy kampót rögzítettem. Abba $\Phi 2$ mm-es vaspálcát tettem, amelyen vaskarikák vannak. A ruhaszárító kötelet egy-egy karikára és az erkélykorláttra kerülő kampóra kötöttem, így — szükség szerint — szinte korlátlan mennyiségű kötelet egyszerűen leakasztom (elférnek egy közepes méretű nylonzacskóban is és nem rontják a városképet), így az erkély újra felszabadul.

SZABÓ MIKLÓS
Eger

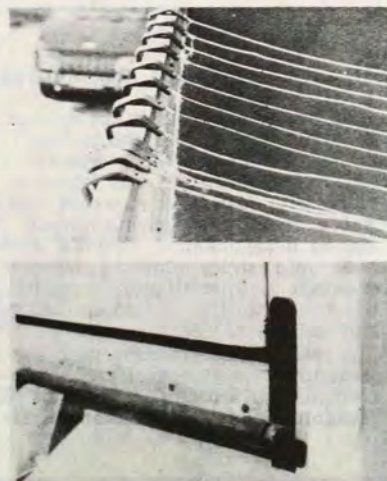

Csuki asztal szék

Az általános iskolás gyermek, vagy akár egy nagycsoportos óvodás is már igen fogékony a szép iránt. Fontos tehát, hogy gyermekünk részére kiskortól kezdve olyan esztétikus környezetet teremtsünk, amely hozzájárul a rendszeret és a szépérzék kialakításához. Ha a használati eszközök vagy a bútorok személyes tárgyakká válnak, még kedveltebbek lesznek, és akkor a gyermek is nagyobb gondot fordít a rendben tartásukra.

A felsoroltakon túl a barkácsolást kedvelő ügyes apuka nagy örömet is szerezhet gyermekeinek, ha elkészíti a képen látható érdekes kis asztalt és ülőkéket.

Az ismertetésre kerülő asztal és ülőkék színe lehetőleg illeszkedjék a szobában levő bútorokéhoz. De akkor is, ha nem lakásba, hanem vikendházba kerülnek a kis bútorok, lehetőleg meleg színeket válasszunk. Olyanokat, amelyek önmagukban is szépek, esztétikusak.

Lapok, lábak elemekből

Az asztal és a székek teljesen azonos elven működnek. Tetőlapjuk ráhajtható a lábakra. Mind az asztal, mind a székek könnyen összecsatukozhatók és úgy kis helyen tárolhatók. Csak méreteikben van különbség. Anyaguk 16 vagy 18 mm vastag rétegelt lemez és 25×30 mm keresztmetszetű fenyőfa lécs. Ebből a keresztmetszetükből 4 db, egyenként 58 cm hosszú darab szükséges.

A munka az elemek előrajzolásával kezdődik. A lábak és a tetőlap darabjai is azonosak. Szerkesztéskor a 15 cm-es magasságnál 45°-os szögben folytatódják az elemek vonala (a rajz útmutatása alapján).

Előrajzolás és kifűrészelés után fessük le az elemeket. A rétegelt lemez felülete zárt pórusú, ezért nem kell glettelni, mint a többi fafelületet. Bevonatként zománc festéket használjunk, mert az száradás után könnyen tisztán tartható. Az első réteg festék híg folyós legyen, a következő kettő pedig jóval sűrűbb. Hordjuk fel az anyagot egymásra merőleges rétegekben. Közben természetesen várjuk meg az egyes rétegek megszáradását. Utána kezdődhet a szerelés.

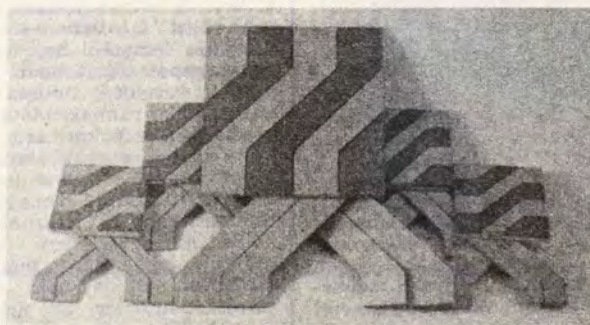

Csuklós megoldások

Az asztallap területét két nyújtott Z alakú és két-két kisebb nyitott L, ill. trapéz alakú elem tölti ki. A tetőlap egyenként 15 cm széles alkatrészeit helyezük a rajz szerint egymás mellé párhuzamosan 7 mm-es hézagokkal. A fenyőfa lécs a 30 mm széles oldalára fektetve erősítsük az asztallapra, a szélektől 2 cm-re. Így a tetőlap befoglaló mérete 62×62 cm lesz.

A tetőlap összeszerelése után zongorapántok segítségével, szélmalomszerűen csavarozzuk egymáshoz a kivágott és lefestett lábakat. (A lá-

bak felső része egy zárt négyzetet alkot.) Két szemben levő, egymással párhuzamos lábhoz kis pántot csavarozunk, majd a pánt másik részét rögzítjük a tetőlaphoz. Ez a kapcsolat teszi lehetővé, hogy az asztal síkba hajtható legyen. De csak akkor, ha a tetőlaphoz csavarozott egyik pántot kilazítjuk.

A székek elkészítése az asztaléhoz hasonlóan történik. A székek tetőlapja szintén hat darabból áll, csak a méretek mások. A lábaknál a szélességi és a magassági méret kisebb, de összeszerelésük szintén megegyezik az asztaléval.

★★

Anéz

ÖSSZESZUKHATÓ GYEREKBÚTOR

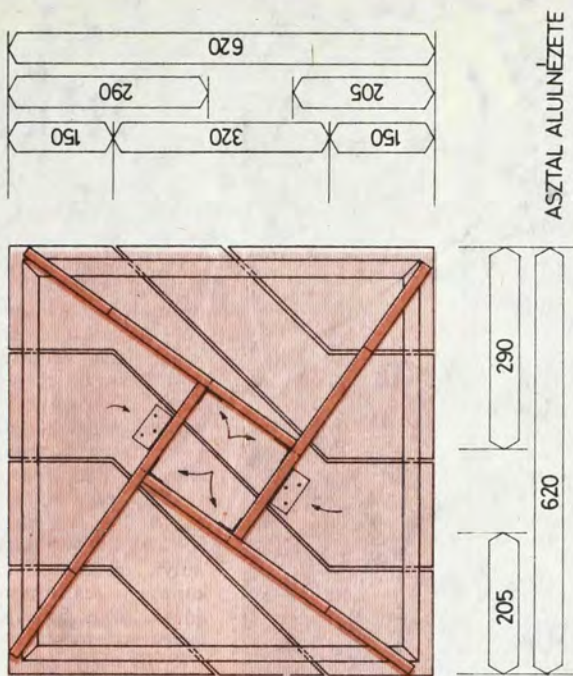
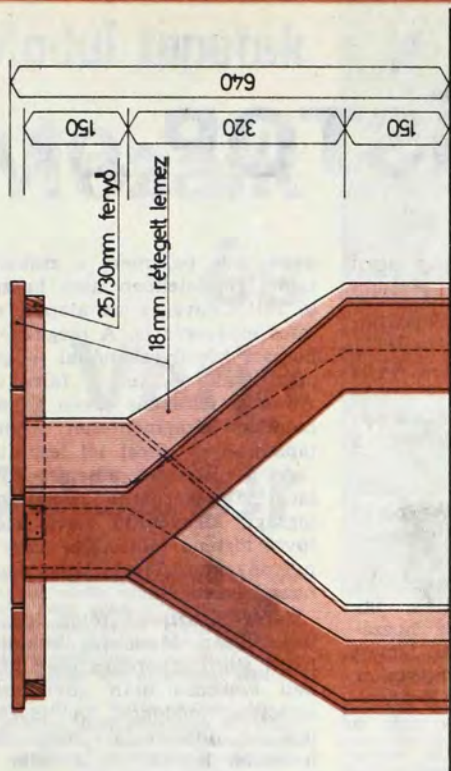

Az Ezermester tervrajzsorozata, 148.

GYEREKBÚTOR ELEMESZÜKSÉGLETE

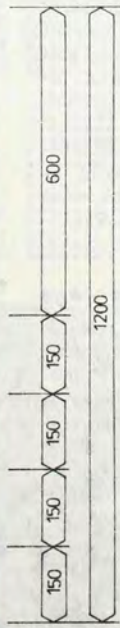
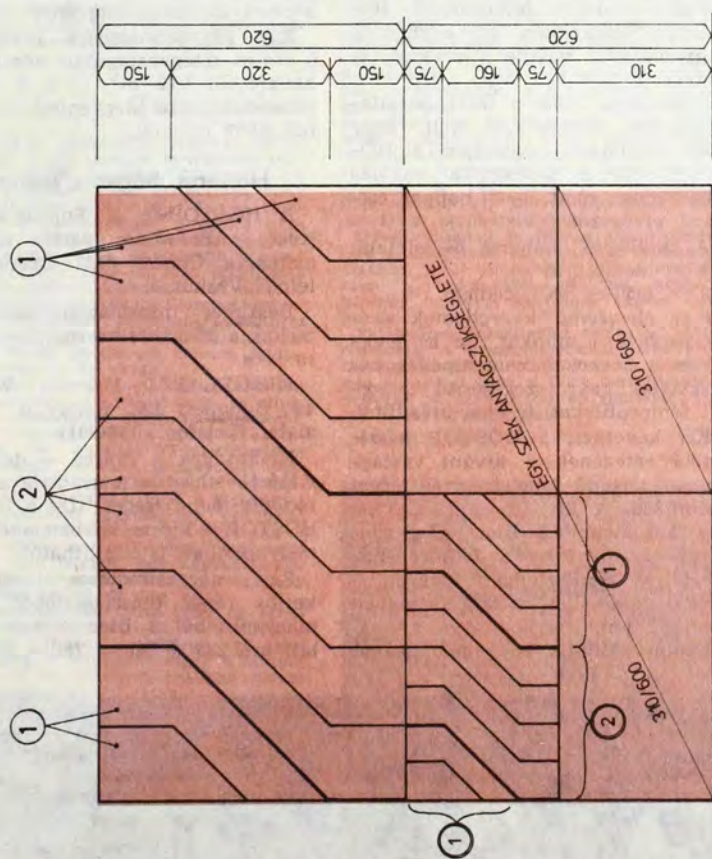

- ① TETŐLAP ELEMEK / ASZTAL /
- ① - - - - / SZÉK /
- ② LÁBAK / ASZTAL /
- ② - - - - / SZÉK /

Az Ezermester bemutatja

a HÖSTOP-ot



Napjaink talán legfontosabb egyéni és népgazdasági törekvése az energiatakarékosság. Azon belül pedig az egyik legáltalánosabb a jobb hőszigetelés révén való energiahordozó- és pénz megtakarítás. Emellett is előírják az épületek fal- és nyílászáró szerkezeteinek hatásos hőszigetelését.

A hőszigetelés ugyan költséget jelent, a fűtési kiadásban viszont megtakarítást eredményez. S ami legalább ilyen fontos, javítja a lakás mikroklímáját, növeli az ún. komfortérzetet.

A falak utólagos külső hőszigetelésére ma már többféle anyag és módszer is ismert. A legújabb ezek sorában az itt bemutatott HÖSTOP-os hőszigetelő vakolás.

A HÖSTOP lényege

hogy kis fajsúlyú, szervesen kötőanyagú, duzzasztott stiropor gyöngyöcskéket és speciális adalékokat kevernek össze, szállításra kész a száraz habarcs. Ránézetre apró, fehér műanyag gyöngyöcskék és szürke por igen könnyű keveréke.

Tulajdonságai

— Helyesen felhordva az MSZ 04-140/2 szabvány által előírt hőszigetelést gazdaságosan biztosítja.

— A fűtési költségek 20—30%-os csökkenését eredményezi.

— Fokozza a vakolat állékonyágát, tartósságát és csökkenti a karbantartási költségeket.

— Vízszigetelő, ám emellett páraáteresztő tulajdonságú. (A perlit anyagú vakolatok nem vízszigetelőek!)

— 50 literes, de mindössze 12 kg súlyú zsákokba csomagolják, így könnyen szállítható és víz hozzáadása után az általánosan ismert vakolási módszerekkel felhordható.

— Egy-egy réteg akár 5 cm vastagságú is lehet, ami gyorsítja a vakolást.

Mire és hogyan?

Régi és új épületek hőszigetelő vakolására egyaránt alkalmas. Bármilyen használatos — de nem málló — alapra felhordható. Hőszigetelő funkcióján túl egyben a hagyományos vakolat szerepét is betölti.

Felhordása előtt a falat portalanítani és „kellősíteni” kell, hogy azon megfelelően tapadjon a HÖSTOP. Ezt a munkát a vakolás megkezdése előtt 1—2 nappal célszerű elvégezni.

A „kellősítő” habarcs összetétele:
1 sr. méshidrárt
2 sr. (350-es PC) cement
6 sr. élesszemű kvarchomok

Gyorsítja a munkát, ha az élekre és a sarkokra cementpépes ragasztással vagy szegezéssel „vezető” fémprofilokat, léceket erősítünk.

Ezt követheti a HÖSTOP hőszigetelő rétegének a kívánt vastagságban történő felhordása és léccel elsimitása. A kb. 12 kg HÖSTOP-hoz általában 8,5 liter vizet kell hozzákeverni, hogy a felhordáshoz megfelelő konzisztenciájú legyen, s a vakolókanálón vastag rétegben megtapadjon.

Fontos! Mindig egy egész zsákot

keverjünk be, mert a zsákok tartalma részletekben nem használható fel! Lényeges az alapos, egyenletes elkeverés is. A megkevert habarcsot kőműveskanállal — és nem „fándlival” — kell a falra csapni. Az erős felcsapás révén a vakolathalmok hézagmentesen egymáshoz tapadnak és léccel jól lesimíthatók.

Az 1—3 napos hőszigetelő vakolatra következhet a 2—3 mm vastagságú kiegyenlítő réteg acélsimítóval történő felhordása. (Egy zsáknyi anyaghoz 12—13 liter vizet kell hozzákeverni.)

A védő, színező réteg (pl. Kapitól, Vliesin, Modakril, Dekolit, Cehalin stb.) felhordása csak kb. 4—5 heti száradás után következhet, a szokásos módokon. A kiszáradási idő az időjárástól függ. Inkább hosszabb legyen, de a falat hagyjuk átszáradni.

A szükséges HÖSTOP rétegvastagsága függ a fal anyagától, vastagságától (I. táblázat).

Az anyagszükséglet természetesen a rétegvastagság függvénye.

Egy négyzetméternyi vakolathoz 5 cm-es rétegvastagságú hőszigetelő habarcsból 0,05 m³, — a 3 mm-es rétegvastagságú kiegyenlítő habarcsból 0,003 m³ kell.

Honnan, hogyan, mennyiért?

A HÖSTOP-ot a Politur-Bácska Közös vállalkozás gyártja és forgalmazza. Címük: 6521 Vaskút. Telefon: Vaskút 8.

Részletes információt, szaktanácsokat a magánfelhasználók számára is a

KEMIPLASZT Műszaki Vállalat ad; Budapest IX., Ráday u. 26. sz. alatt. (Telefon: 176-831)

Kívánságra a gyártó — tefu tarifáért — házhoz is szállítja a megrendelt mennyiséget. (De a könnyű HÖSTOP a kis zsákokban akár személykocsiban is szállítható!)

Egy négyzetméterre szükséges kettős réteg (hőszigetelőből 50, a kiegyenlítőből 3 liter száraz vakolat) ára 225 + 36 = 261,— Ft. (—)

I. táblázat

| anyaga | Ha a fal vastagsága (cm) | úgy a HÖSTOP réteg vastagsága |
|-----------------------|--------------------------|-------------------------------|
| tömör téglá | 25 | 6,0 cm-nyi |
| tömör téglá | 38 | 4,0 cm-nyi |
| tömör téglá | 51 | 2,5 cm-nyi |
| B 25 blokkteglá | 25 | 3,5 cm-nyi |
| TB 25 tufabeton | 25 | 4,0 cm-nyi |
| kavicsbeton fal | 25 | 6,0 cm-nyi |
| „No-fines” öntött fal | 30 | 5,0 cm-nyi |
| vasbeton fal | 15 | 6,0 cm-nyi legyen. |



Modul tapéták

Mozaik és Varia poszter

Leginkább a tavaszi lakásfelújítás, festés, tapétázás során rendezzük át a szobát, esetleg még néhány bútordarabot is vásárolunk. Megszokott környezetünkön kevés kiadással, kis ügyességgel változtathatunk, szépíthetünk. Például a most forgalomba került két új poszter felhasználásával.

A Mozaik, ill. a Varia poszter (4) alkalmas néhány négyzetméteres falfelület, szekrényajtó, vagy pl. térelválasztóként használt szekrény hátlapjának beborítására.

A Mozaik poszter jól mutat pl. előtér előszoba, folyosó vagy egyes helyiségek közötti átjáró falán, esetleg textil falvédó helyett is. A kő vagy a gyékény mintázatúval pl. lábazatot is kialakíthatunk olyan helyiségben, ahol a fal alsó sávján a festés — a fokozott igénybevétel miatt — hamar elpiszkolódna. A Varia poszter előszobák, konyhák, étkezősarkok falának vagy falrészeinek borítására alkalmas.

Osztható képek

A Mozaik fotótapéta mérete 100×70 cm-es, de a poszterekre nyomtatott motívumok 50×35 cm-esek. (Kapható kő, nyírfa, gyékény, rönk és göröcs rönk mintázatú. Egy iv ára 30,— Ft.) A fotótapéta érdekessége, hogy a színes nyomaton az ábrázolt motívumok egy-egy egymásra merőleges szimmetria tengely mellett helyezkednek el. Első pillantásra a nyomtat egyetlen képet ábrázol, de több lap szelét egymás mellé illesztve folyamatosan ismétlődő „ritmikus” mintázat alakul ki. Így 50×35 , 50×70 , 100×35 , 100×70 , 150×70 , 150×35 stb. méretű felületek boríthatók vele.

Az import olasz tapétapapírra nyomott Mozaik poszter jól ragasztható. A sima, glettelts falfelületekre vagy farostlemezre, fára stb. ragasztáshoz a középnehéz tapétákhoz is ajánlott Tenax-Rapid-ot használhatjuk. A falat Breplastával gletteljük, száradás után csiszoljuk, portalanítjuk. Alapozásként a falat a megkevert tapétaragasztóval egyenletesen, vékonyan kenjük be. (A Tenax Rapid-ból 10 dkg-ot 3 liter vízben kell elkeverni, majd egy órán át állni hagyni. Egy négyzetméternyi tapéta felragasztásához a folyékony ragasztóból kb. 10–20 dkg kell.)

Ha a tapétát nem falra vagy pl. szekrény-hátoldalra ragasztjuk, hanem dekorációként, képként használjuk fel, falemez táblára is felkasírozhatjuk a Mozaik posztert, s felragasztott keskeny lecekkel keretezhetjük.

Op-art mintás négyzetek

A másik poszter újdonság a 31×31 cm-es lapméretű Varia poszter (1). A kör motívumából ötféle, a négyzetesből háromféle színárnyalatú kapható. Az egyszerű mintázat, s a színválaszték lehetővé teszi, hogy sokféle stílusú, hangulatú helyiségben is felhasználhassuk. Egy tasakban 50 azonos színű és mintájú lap található, egy tasak ára 150 Ft.

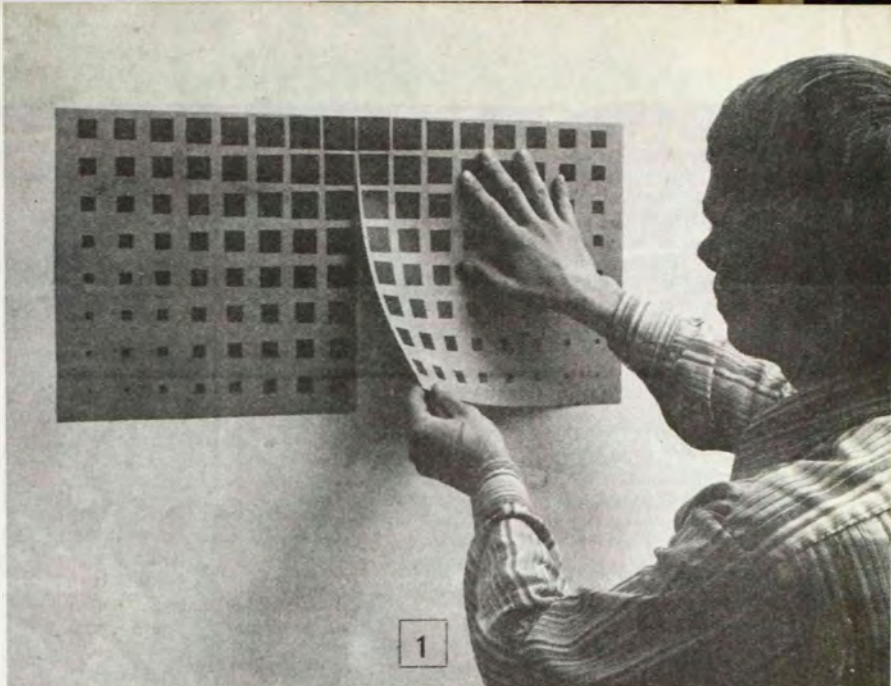

A poszter a szelek és az egyik átmenetben egyre kisebbedő négyzeteket, ill. köröket ábrázol (2). Erdekes hatást érhetünk el, ha pl. négy-négy lapot úgy ragasztunk fel, hogy a nagyobb négyzeteket (vagy köröket) ábrázoló sarkaik találkozzanak. A négy lap alkotta nagy négyzet közepe domborúként hat (3). Kellő távolságból szemlélve a Varia poszterrel borított falfelületnek olyan a hatása, mintha a minták kiemelkednének a fal síkjából.

A négyzet alakú tapéta-poszterrel lehetőleg 31-gyel osztható méretű felületek borítsunk be. Ha az egyes lapok nem „adják ki” a szükséges méretet, lehetőleg teljes mintasort vágjunk le. A szeleket acélvonalzó mellett szillett-pengével vagy tapétavágó késsel vágjuk egyenesre.

Ragasztás előtt szárazon illesszük össze a darabokat. Mivel a négyzetek pontosan derékszögűek, a beborítandó felület kijelölésekor is pontos derékszögeket rajzoljunk. Az op-art hatású Varia poszterrel nagyméretű, sima falfelületeket díszíthetünk, amelyekre nem akasztunk sok képet vagy dísztárgyat. Egy-egy falszakaszt is védhetünk a felragasztott poszterekkel pl. étkezősarkokban, előszobában, klubhelyiségben.

Gyakorlatlanok is bátran hozzáfoghatnak a kisméretű tapéta-lapok felragasztásához, jóval könnyebb velük a munka, mint a vékonyabb papírból készült, hosszú, nehezen kezelhető tapéta csíkokkal.

Fal helyett farostlemez táblát is beboríthatunk a poszter-lapokkal. Akkor a falemezbe fűrt felerősítő furatok környékén a tapétát csak a falra szerelés után kenjük be ragasztóval és simítsuk fel. Így a csavarfejek „eltűnnek”.

—4

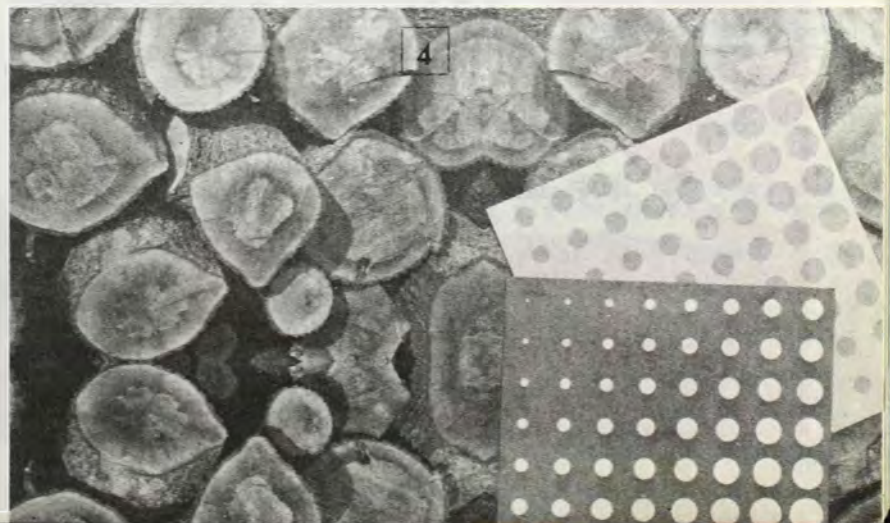



Tiszta Víz Kémia Rt.

TIKROLUX

diszperziós fényes festék

Bel- és kültéri igénybevételnek kitett
fafelületek fényes fedőbevonatának
kialakítására alkalmazható

1 liter festék 6-8 m² felület egy rétegű
festéséhez elegendő.

Szaktanácsadás: TVK Budapesti Kirendeltség
Budapest, V. Pilvax köz 2-4. Telefon: 174-444

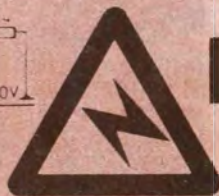
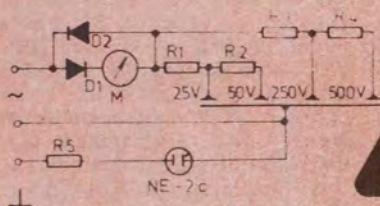

Keres, mér is

A lakásban, a házban vagy a ház körül végzett s. k. munkák legveszélyesebbje a villanszerelés. Ezért is végezheti csak képezített szakember.

Am előfordul olyan, sürgősen elhárítandó üzemmavar, vagy egyszerűbb szerelési művelet, amire rákényszerülünk, vagy amit magunk is elvégezhetünk. Ha így adódik, legtöbbször elsőként felmerül a kérdés: hol a fázis, melyik szál a „vivő”? Az is gyakori, hogy jó lenne tudni egy-egy hálózat feszültségét. Például ha szét-esik a színes tv képe. Mert lehet, hogy nem a készülék a rossz, hanem a feszültség csökkent — vagy nőtt — a gép által kiegyenlíthetetlenre.

Nos, ilyen esetben kitűnő segítőnk lesz az FK—2 típusú, fáziskereső-feszültségmérő, a Fővárosi Finommechanikai Vállalat új terméke.

Az FK—2 típusú kézi feszültségmérő műszer kis és nagyfeszültségű, váltakozó áramkörü hálózatok feszültségének mérésére és a hálózatok fázisvezetékeinek kikeresésére alkalmazható a villanszerelések és elektromos készülékek javítása során.

Egyszerű felépítése és kezelési módja következtében azonnal használható. Dugaszolást, vagy bonyolultabb beállítási műveletet nem igényel, csupán a műszert tartó bal kéz hüvelykujjával kell a mérésátlart váltó tárcsát addig forgatni, amíg a skálán kivágott ablak mögött megjelenik a kívánt mérésátlar.

A műszerbe épített fix érintkező csúcs és a mérőszinór végén elhelyezett másik csúcs szolgál a műszer feszültségméréskori csatlakoztatására.

Fáziskeresésnél a beépített csatlakozó csúcsot érintethetjük a vezetékhez. Ujjunkkal a doboz alsó oldalán levő fém érintkezőt érintve a skála 15—20-as osztása

között elhelyezett glimmlámpa kigyullad, feltéve, hogy hálózatban legalább 90 V feszültség van.

A kézi feszültségmérő műszer hőre lágyuló műanyagból készült, ezért óvjuk a 100 °C-nál magasabb hőmérsékletektől, az erős ütődésektől, a maró gőzöktől és portól.

A feszültségellenőrzőt csak úgy szabad használni, hogy mindkét tapintóvégét a vizsgált berendezés fémes részéhez érintjük. A vizsgálat során a tapintóvégeket megérinteni tilos!

Figyelem! A feszültségellenőrző és feszültségkémlelő csak a feszültség jelenlétének és tájékoztató nagyságának megállapítására szolgál. Tehát nem alkalmas az erősáramú villanszerelésnél a biztonsági ellenőrző eljárás céljaira. Ezért van a feszültségellenőrző skáláján figyelemfelhívás céljából „!” jelzés.

Kedvezőtlen körülmények a fáziskereső jelzésének észlelését bizonytalanná tehetik (pl. falétra, napsütés, villamosan szigetelő padlóburkolatok).

A feszültségkémlelőt legfeljebb 220 V névleges feszültségű hálózatban szabad használni.

A feszültségkémlelő rövid időre már (veszélytelen értékű) statikus töltésre is felvillanhat. Pl.: műszálas ruházat, műanyag padló dörzsölése által keletkezett statikus feszültség stb. hatására.

Műszaki adatok:

Alapműszer: Deprez, mágneses, csúcsapágyas

Érzékenység: 1 mA

Ellenállás: 90 ohm

Egyenirányítás: 2 db szilícium dióda, IN 914 vagy 4148

Mérésátlarok: 25 V, 50 V, 250 V, 500 V (50 Hz effektív érték)

Pontosság: $\pm 2.5\%$ a mérésátlar max. értékére

Belső ellenállás: kb. 500 ohm/V

(Kapcsolási elvét az alsó rajzunk mutatja.)

A nagyon célszerű műszert a SZOT Munkavédelmi Kutatóintézete is megvizsgálta és villanszerelő munkákhoz ajánlja.

Az FK—2 Budapesten a VII. ker., Nagydiófa u. 14. sz. alatt szereshető be. Irányítószám 1072, telefon: 421-930





Szörfkocsi

Lapunk 24–25. oldalán azoknak adunk tanácsot, akik csónakjukat gépkocsin szállítják nagyobb távolságokra. Ám a vitorlás deszka (a szörf) sem könnyű és fogása is rossz. A partról a vízre emelése még nem probléma. Viszont több száz méteren keresztül egy szörföt kézben vinni még a sűrű fogásváltások ellenére is fárasztó, így vízhez érve nem sok kedv marad a vízisporthoz.

A következőkben néhány száz méteres szállításra alkalmas szörfkocsit mutatunk be. Az arra helyezett és rögzített vitorlás deszka mintegy taligaként tolható a vízhez. A kocsi kisebb-nagyobb változtatással kajak, kenu szállítására is használható, csak a hajótestet tartó kettős bakot kell annak megfelelően kialakítani. Az ábrákon látható szállítóeszköz lapos testű vitorlás deszkához készült.

A kocsi elkészítését a kettős bakkal (A) kezdjük. Anyaga 20 mm

vastag rétegelt lemez vagy deszka lap lehet. Két egyforma, 600×400 mm-es darabra lesz szükségünk. A bakok lapos U-alakú kiképzését dekopir fűrészsel, esetleg lombfűrészsel alakíthatjuk ki. A bevágás szélessége és mélysége az úszótest keresztmetszetétől függ. A méreteket úgy állapítsuk meg, hogy az oldalra fordított szörf a kifűrészelt rész alján fekdjön fel és az „U” szárai is lehetőleg minél jobban kövessék az úszótest vonalát (hogy a test ne mozoghasson). Arra azonban nagyon vigyázzunk, hogy a szörf ne szorulhasson az U szárai közé, mert a vékony műanyag test könnyen megroppanhat.

A bak két egyforma darabját alul egy (E), felül két tartó (J) fogja össze. Az alsó darab egy $400 \times 100 \times 60$ mm-es fatömb. A két felső, 200×140 mm-es darab pedig készülhet a bakokkal megegyező vastagságú rétegelt lemezből, vagy vékonyabból is (akár 6 mm-esből). Terhelése ugyanis nem túl nagy.

A két bakot az alsó tartóval együtt fúrjuk át $\varnothing 8$ mm-es fúróval és dugjunk keresztül rajtuk egy-egy — végeiken M 8-as mettel ellátott — köracélt (B). A darabokat alátétek (C) közbeiktatásával M 8-as anyákkal (D) szorítják össze. A két felső merevítőt súlylyesztett fejú facsavarokkal (K) oldalról erősítjük a bakokhoz.

Az alsó tartóra szereljük fel a kerekeket (H). A tengelytartó egy-egy L alakúra hajlított 3 mm vastag acéllemezből (G) készülhet, melyeket M 8-as csavarokkal (F), alátétekkel (I) és anyákkal rögzítünk a tartóra. A tengelyt két anya közé fogva erősítjük a tengelytartóhoz. A tengely végeire kis (akár babakocsi vagy gyermekkerékpár) kerekeket is szerelhetünk. De csak akkor, ha legfeljebb 20–30 kg-os, tehát könnyű úszótestet szállítunk és rendszerint sima aszfaltúton. Nehezebb testek és rossz utak esetén erősebb kerekeket válasszunk. Felhasználhatjuk például egy kiselezett segédmotoros kerékpár kerekeit.

Az úszótestet közrefogó részekre tegyünk védő szivacsréteget. Jobb azonban, ha rugalmas gumi-, vagy puha műanyag csövet erősítünk fel (L). A kocsi fa részét védeni kell, különben a víz és a napsugár együttes hatására idő előtt tönkremenne. A festés vagy lakkozás megfelelő védelmet nyújt. A fém részeket, elsősorban a kerekeket és a kerékcspagyakat csak rendszeres zsírzással óvhatjuk meg a rozsdától. Ha nem muszáj, ne toljuk a kocsit a vízbe, mert akkor még a zsír sem segít. Szállításkor az úszótestet erős gumiszalaggal (M) rögzíthetjük a kocsihoz, de kitűnően megfelel egy-két csomagleszorító „pök” is.

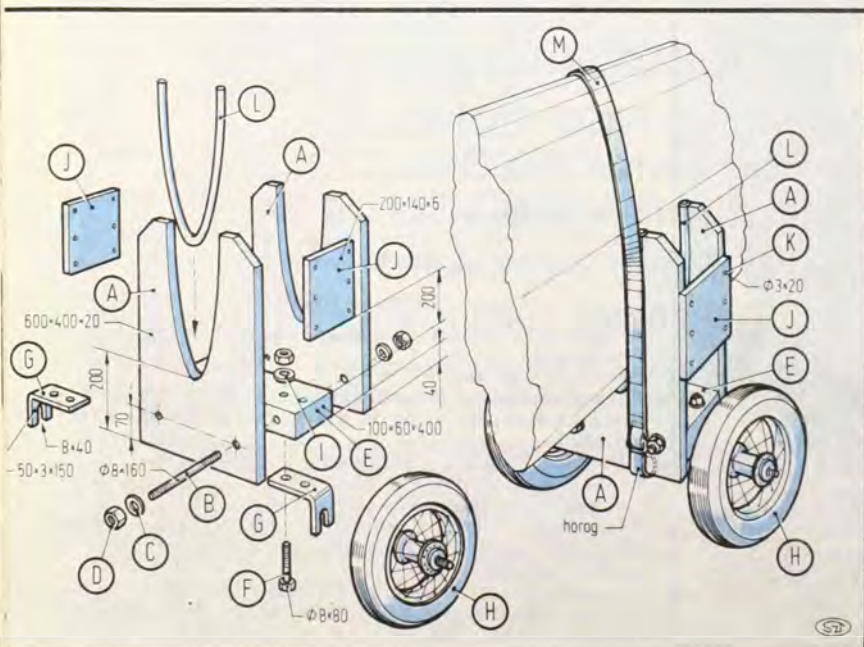

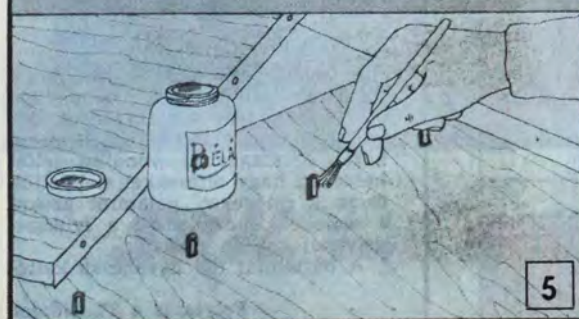
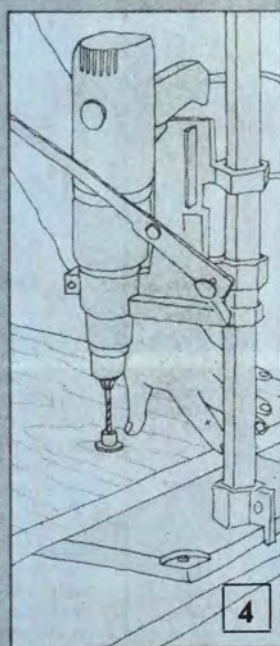
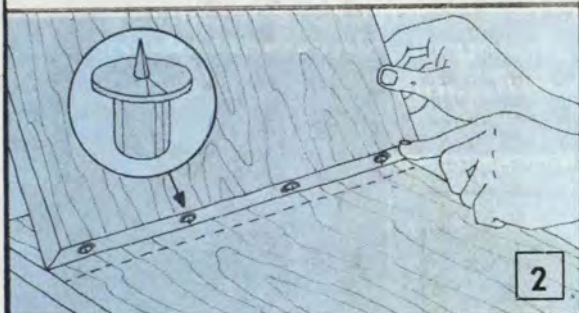
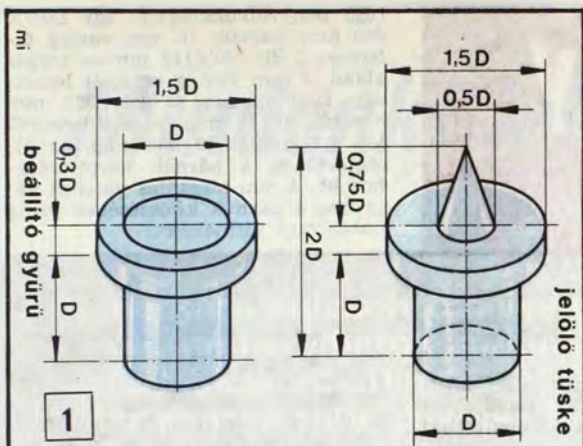

Az él-lap kötés és a csapozás az asztalosmunka egyik alapművelete. Ezért lapunkban eddig is gyakran foglalkoztunk e munkákat segítő ötletek ismertetésével. Legutóbb ez évi januári számunkban a „wolfcraft” csapozó szerkezeteket mutattuk be, többek között a legegyszerűbb „dűbel-fix” (tipli-fix) csapozó készletet. A következőkben erről írunk részletesebben, illetve ábrákon mutatjuk be használatát.

A csapozó készlet **négy jelölőtűskéből**, méretben illeszkedő, **bordázott palástfelületű köldökcsapokból** és a **pontos fúrást segítő** (egyforma fúrási mélységet beállító) **gyűrűből áll**. Ha valakinek kedve és lehetősége van a csapozót esztergapadon elkészíteni, nem lesz nehéz feladata (1). A jelölőtűske acélból esztergálható ki méreteit a felhasználásra kerülő köldökcsap átmérője (D) határozza meg. A leggyakrabban használt köldökcsap-átmérők; 6–8–10 mm. A beállító gyűrű gumból vagy műanyagból készülhet, de lehet egy közösleges gumicső darab is, ami szorosan illeszkedik a csiga-fűrőre.

A „dűbel-fix” használata egyszerűsíti a csapozást és pontos munkát tesz lehetővé. Először jelöljük meg a deszka vagy bútortalap élének felező vonalát és az élre pontosan merőlegesen **készítjük el a köldökcsapok furatait**. Ehhez a művelethez a fűrőgépet vízszintesen rögzítjük állványába és a megfelelő magasságig alátámasztott deszkalapot toljuk rá a fűrőre. Ezután a jelölőtűskéket helyezük a furatokba (2) és a deszka élét illesztjük ellendarabjának megfelelő részére. Meggyőződjünk meg arról, hogy az élék pontosan pár-



Köldök- csapozás „dűbel- fix”-szel

huzamosak, merőlegesek-e, majd a jelölőtűskés deszkát fakalapéccsal óvatosan ütögetjük meg (3). A tűskék jól látható nyomot hagynak a csatlakozó deszka lapján.

Most következhet a **lap kifúrása**. Ennél két dologra kell nagyon ügyelni. Főként arra, hogy a furatok pontosan merőlegesek legyenek a lapra, és a csiga-fűrő se mozduljon el oldalirányban. Pontosán csak állványos géppel (4) fúrhatunk. Fontos a furat mélységének betartása is, hiszen a lap túloldalán kibukkanó csigafűrő nehezen javítható hibát okoz. A furatok azonos mélységét a beállító gyűrű biztosítja (6).

Utóljára marad az előkészített **deszkák összeerősítése**. A vékonyan megenyvezett köldökcsapokat óvatosan ütögetjük be az egyik féldarabba és várjuk meg a ragasztó megkötését. (Érdemes a köldökcsapok palástfelületére egy-egy mélyebb hornyot készíteni, hogy a felesleges enyv azon keresztül eltávozhasson.) Ezután a csapok kiálló részét enyvezzük meg (5), és az illeszkedő darabot óvatosan ütögetjük a helyére. (Soha ne üssünk közvetlenül a deszkára, mindig tegyük közbe egy hulladék lécdarabot.) A bútorteljes összeállításáig vigyázzunk, hogy a „friss” él-lap kötések ne kapjanak túl nagy terhelést, mert a köldökcsapok könnyen kiszakadhatnak, kitörhetnek.

Hintaágy

Kényelmes pihenőhely a kertben egy árnyékos helyen felszerelt hintaágy (heverőnek is nevezhetjük). Ha pedig akad egy vastag ágú öreg fa is, annak kinyúló ágára saját készítésű hinta-heverőt erősíthetünk. (Hátsó, színes borító oldalunkon egy vászonbevonatú látható.) Az ülőfelületét falemez merevíti; annak borítása, az oldalak „kárpitozása” és a párnák azonos anyagból készültek. Bármilyen erős textíliát (pl. vitorla-, nyugági- vagy farmervásznat, esetleg vékonyabb ponyvaanyagot) választhatunk.

Hová, miből?

Ez a textilbevonatú bútor nem „esóálló”, de rossz idő esetén vagy hirtelen támadt zápor alkalmával pillanatok alatt leoldható az ágról. Használható a lakóhelyiségben is, akkor hintahorogra, esetleg gerendára függeszthetjük (1. kép). Elkészítéséhez a következő anyagok, kellékek szükségesek: 5,5 m hosszú, 1,25 m széles vitorlavászon vagy más textília; 25 m-nyi, kb. 10 mm átmérőjű sodrott műszálas kötél; 108 db, 15 mm belső (lyuk-) átmé-

rőjű ponyvalyukszegély; egy 1300×600 mm méretű, 16 mm vastag falemez; 2 db 200×110 mm-es trapéz alakú, 5 mm vastag rétegelt lemez; egy 1220 mm-es és két 570 mm hosszú, 40×10 mm keresztmetszetű léc. Az oldalak, a háttámla, az újságtartó és a párnák kárpitozásához kb. 4 mm műszálas vatelint vegyünk, a párnák kitöméséhez pedig habszivacs törmelékot.

Egyenes szélű darabok

A rajzunkon szereplő méretek alapján — a vászon hátoldalán — húzzuk meg az egyes darabok körvonalát. Két rétegből áll a háttámla (C), az oldalakat és az ülőfelületet alkotó elem (A), az újságtartó (H), valamint a két háromszögletű felerősítő fül (I).

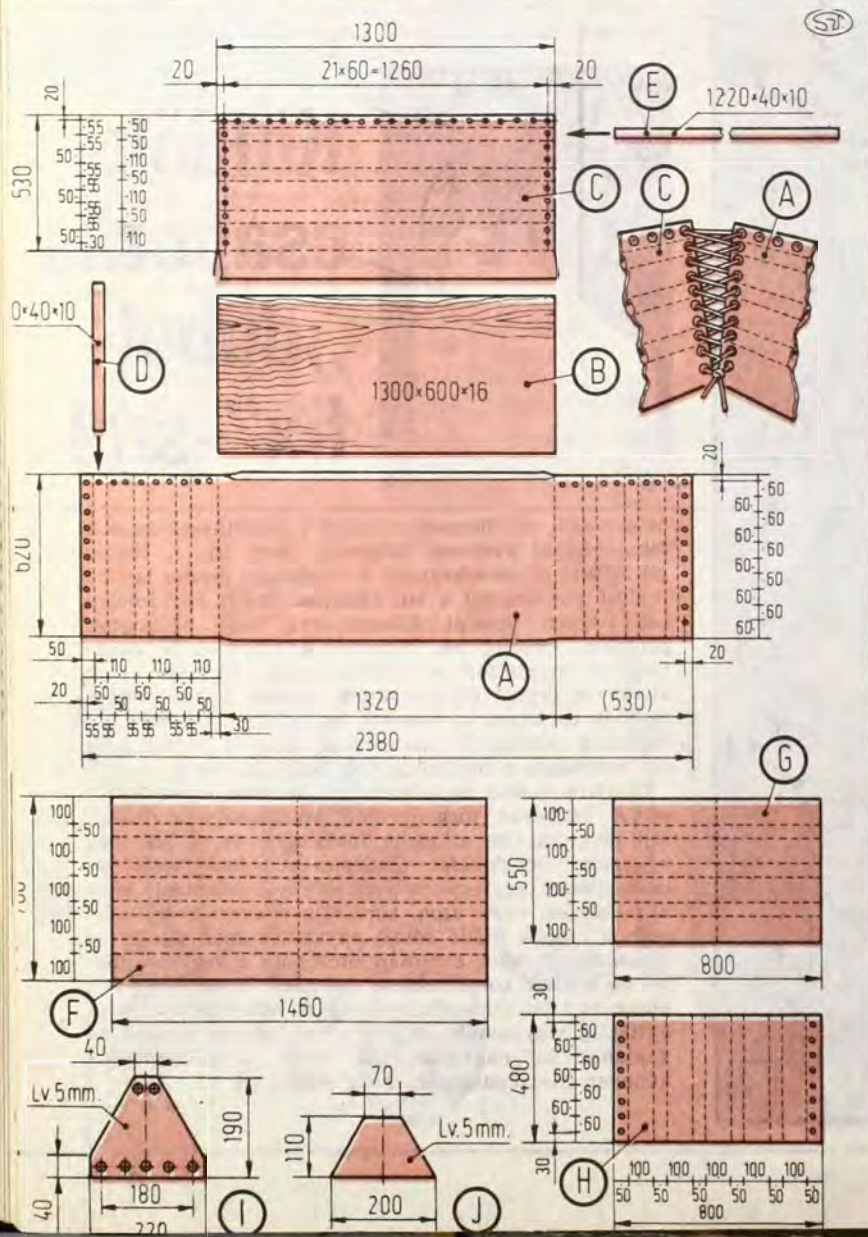

Az ülést és az oldalakat (A) egyetlen 2420×1250 mm-es vászondarabból alakíthatjuk ki. A varrásoknál 15–20 mm-es ráhagyással számoljunk, s az anyagot kettéhajtva, a rajz alapján jelöljük meg a varrások vonalait. Ugyancsak szabókrétával (esetleg puha ceruzával, vonalzó mellett) húzzuk meg a steppelés vonalait is. A kettéhajtott anyagot színoldalával befelé fordítva varrjuk körbe. Az ülést falemez-betétjének behelyezéséhez hagyjunk 1320 mm hosszú nyílást, az ábrán jelölt szakaszon. Ne varrjuk egymáshoz a két anyagréteget azokon az 50 mm hosszú szakaszokon sem, ahova majd a merevítő léceket (D) helyezük.

A körbevarrt ülést és oldallapot fordítsuk színoldalára, majd két, 570×430 mm-es vatelin lapot helyezünk az oldalak anyagrétegei közé. A szaggatott vonallal jelölt helyeken nagy öltésekkel steppeljük össze a rétegeket, valamint azokat a széleket, ahová majd a lyukszegélyeket sorban beültetjük.

A háttámlát (C) ugyancsak ketté-

Folytatás a 27. oldalon

Mindenki lehet ezermester

Barkács kölcsönző helyeinken olcsón bérelhetők barkácsszerszámok és lakáskarbantartási eszközök: szalagcsiszoló, dekopir fűrész, körfűrész, gyalu, fűrőgépek, vidia fúrók, vésők, festékszórók, szögbeverők, parkettcsiszoló, hegesztő, benzinmotoros láncfűrész.



Barkácsműhelyeink,
kölcsönzőhelyeink:
Bp. III., Vöröskereszt u. 11.
Bp. XIV., Erzsébet királyné útja 58.
Bp. XIV., Őrs vezér tér
Sugár üzletközpont
Bp. XV., Frankovics M. u. 53.
Miskolc, Szabó Lajos u. 52.
Salgótarján, Csokonai u. 46.
Veszprém, Ács u. 1.
Győr, Czuczor u. 16.



SKIL szerviz: Bp. VII., Káldy Gyula u. 6.

Kerti támfalak

A lejtősebb kertekbe a támfalak természetköből, téglából, betontól, vasbetontól, farönkökből, gerendából építhetők. Az anyag kiválasztásakor a várható terhelésből kell kiindulni. A támfalak készülhetnek szárazon, vagy habarcsba rakva.

Magasságuk 1-1,5 méternél ne legyen több. Ha ennél nagyobb a szint-differencia, részével kombináljuk a falat, vagy egymás mögött, 2-3 sorban megosztva, növényvel betelepített teraszokat építünk. 1,5 méternél magasabb támfal építéséhez szakember közreműködése szükséges! A támfalak 0,5 m magasságig 5°-ot, 0,5-1 méterig 10, 1-1,5 méter között 15 foknyit dőljenek - felső peremükkel hátra - befelé.

Alapozáskor az alacsony, szárazon rakott falakat elegendő 20 cm mélységig alapozni. A habarcsba rakott falaknál fagyhatárig - 80 cm - szükséges alapot készíteni. Száraz, homokos vagy kavicsos talajon az alapozás mélysége kevesebb is lehet. Támfalat emelni csak termelt talajon célszerű, a feltöltött talajon várható az esetleges süllyedés vagy repedezés.

Falvastagság: betontól 20 cm, kő- és téglafaltól 30 cm legyen. A rakott falaknál a rétegek vízszintesek legyenek.

Vízvezetés: a támfal mögött összegyűlő talajvizet drén (alagsó, kavicsréteg) réteg segítségével kell elvezetni.

Növényzet: a szárazon rakott támfaloknál az előre kihagyott, termőfölddel kitöltött fészkekbe szárazságtűrő sziklakerti növények ültethetők. A habarcsba rakott fal merevségének feloldására a fal feletti részre lecsüngő, a fal alatti részre felkúszó növényeket, élő virágokat ajánlatos telepíteni. Délkeleti, déli, délnyugati fekvésű támfalak tövében melegigényes, a védett fekvést kedvelő növények is szépen díszlenek.

Abráink első sorában a szárazon rakott kerti támfalak homloknézete és metszete (1, 2, 3.) látszik.

1. Ciklopfal
2. Szárazon rakott, váltósoros terméskőfal
3. Szárazon rakott, réteges terméskőfal

Habarcsba rakott kerti támfalak homloknézete és metszete (4, 5, 6, 7, 8, 9.) látható, a két középső sorban.

4. Szabályos, váltósoros, cementhabarccsal hézagolt terméskőfal
5. Skótfal
6. Soros terméskőfal
7. Klinker-téglafal
8. Beton lapokból épített fal
9. Andezit kockaköböl épített fal

Alul látható a fából készült támfalak homloknézete és metszete.

10. Gömbfából épített támfal
11. Dorongfából vízszintes rakással kialakított támfal
12. Gerenda támfal





1. Első műveletként a törzsre vagy erős ágra kössünk hosszú, ép kötelet, amivel majd a kijelölt (nagy piros nyílal jelzett) irányba húzhatjuk a fát. A kötel kétszer olyan hosszú legyen, mint a talaj és a kötel rögzítési helye közti magasság. Ügyeljünk, hogy a félreugrásra legyen (a kis piros nyíllal jelölt oldalirányban) szabad terület.

2. Ezután a törzset a kötel felőli oldalán 45° -os szögben $1/4$ mélységig vágjuk be.

3. A ferde vágás alatt, azzal éppen összeérően készítsünk egy vízszintes vágást is, így „hajkot” alkotva. A keso faéket helyezzük vissza a hajkba.

4. Most a túloldalról vízszintesen fűrészeljük be feléig a törzset, a hajk vízszintes vágásának magasságában. E nagy vízszintes vágás közben a kötel kis feszítése megkönnyíti a fűrészelést.

5. A metszeten jól látni, hogy ekkor már csak a (sötétbarna) gyelven áll a fa (meg a visszadugott faéken). Az utolsó fűrészelésbe illesszünk acéléket (lehet nagyobb fejű is), a segítők húzzák feszesre a kötelet, vegyük ki a hajkból a faéket és üssük mind beljebb az acél éket. Az ékelés meg a kötelhúzás hatására a fa – előbb lassan, aztán felgyorsulva – ledől. Vigyázat, az elvált törzs magasra és távolra ugorhat a tuskótól, ezért az ékelő a dőlés kezdetén igyekezzen félreugrani!



Fanyüvőknek...

Allg másfél évtizede, hogy a vikendházak úgy kezdtek szaporodni, mint eső után a gomba. Manapság meg már azt mondják; többet kínálnak eladásra, mint amennyi épül.

De nemcsak a vikendházakból nőtt erdő egy-egy üdülővidéken, hanem az egyéni telkeken is sok helyütt szaporodtak erdővé a fák. A földlabdával dédelgetve szállított suhángocskák 15 év alatt fákká terebélyesedtek, s nemhogy árnyékot adnak, de egyenesen elfogják a fényt.

Mert — ugye — annak idején olyan gyámolatlan, ujjnyi vesszőcske volt a juhar, hogy bátran lépésnyire a közelébe telepítettük a cseréből épp csak kibújt fenyő-magoncot. Ma meg nem lehet közöttük átérni a juhartörzset is körbe-ölelő szűrős fenyőtűktől.

De nem ez a legnagyobb gond, hanem az, hogy a fák — különösen az elmúlt három-négy év meleg tavaszainak és

hűvös, nedves nyaralnak hatására — szokatlanul sokat nőttek, hatalmas leveleket, ágakat neveltek. És ha a hirtelen nőtt súlytöbblet alatt letöredeznek az ágak, estükben kerítést, tetőt, autót, sőt, alattuk álldogálókat sem kímélnék.

A legrosszabb, ha a télen elhagyatott üdülőtelepre törő vihar, meg az ágakra fagyott jég és hó villanyvezetékre dönti az ágat vagy a törzset.

„Szomorú”, azaz lelógó levélzetű fá például fűzfa esetében le sem kell törnie az ágának, elég ha esős időben a lengedező nedves ágak ráfekszenek a légvezetésekre. Jó, ha csak rövidzárlatot okozva megszüntetik a környék áramellátását. Rosszabb, ha a nedves törzsön, levélzetben át a talaj közelébe, kerítéshez, kapuhoz, épülethez vezetik az áramot és az azokhoz közelítőt baleset érheti.

(A televízió „A HET” műsora tavaly ismertette egy szomorú dél-dunántúli esetet, amikor a közeli nagyfeszültségű vezetékkel érintkezés nélkül „ugrott át”

Fadöntés...

Ritkábban, de előfordul, hogy kiszáradt, rá- vagy kiddyéssel fenyegető fát kell ledöntenünk. Ilyen esetben győződjünk meg, hogy nem egyoldalasan, vagy ierdén nőtt-e. Mert akkor csak arra dönthető, ahol a súlytöbblete van. Nem fog-e elfeküdtében épületet, kerítést, növényzetet rombolni. S ha így felmértük a tennivalókat, jöhet a (színes oldalunkon bemutatott) fadöntés, amihez a következők szükségesek: jó szerszámok; kötél; erős és ügyes segítők; egy, a közelben járókat is figyelő „munkavezető”; az esetleges félreugráshoz eltakarított terep; a veszélyeztetett virágok ráborított kosárral, a kerítések lécekkel történő betakarása stb.

Ha egészen lenn vágjuk át a törzset, ott az átmérője nagyobb, ezért többet kell fűrészelni és nehéz lesz kiánni a tuskot. Hasmagasságnál feljebb meg nehéz a fűrészelés.

Az ágazás

Semmivel sem könnyebb, mint a fadöntés. Ugyanis fenn a fán kell vágni, és a levágott ágakat nem lehet szabadon lezuhantatni, hanem úgy kell a földre „varázsolni”.

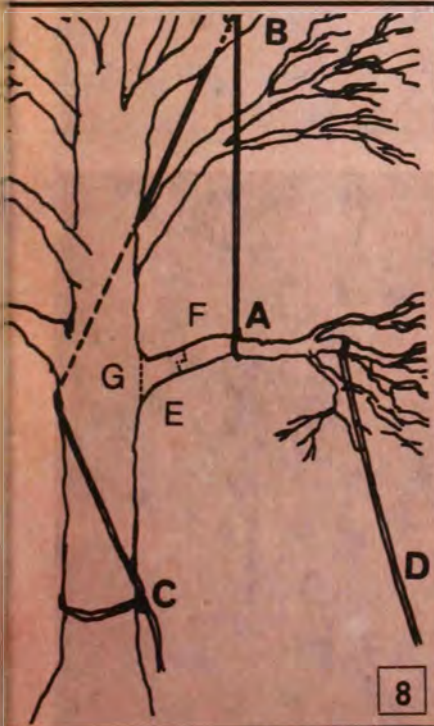
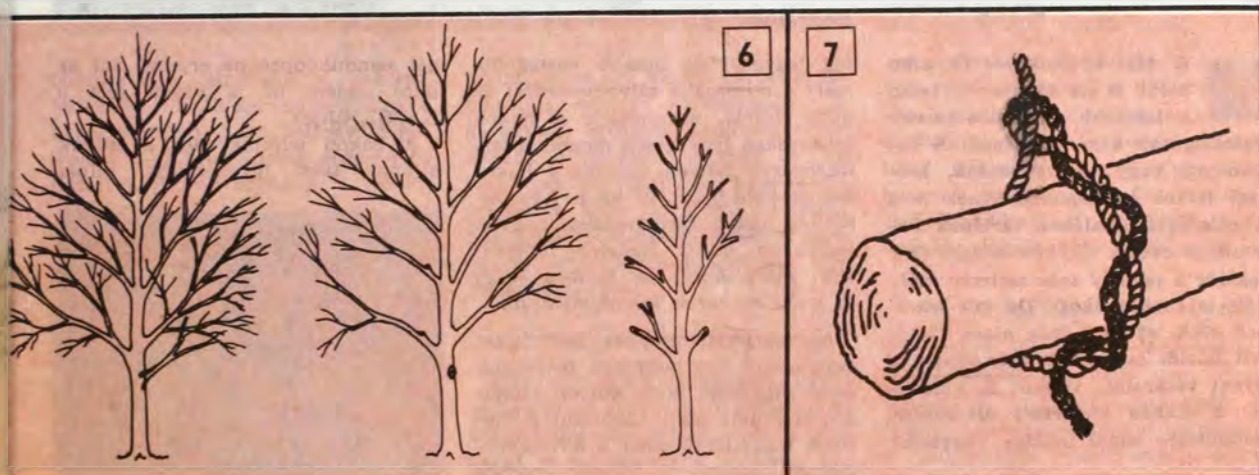

egy fára az áram, halálra sújtva az azon kapaszkodó kislít.)
Ézert nemcsak célszerű, de egyenesen elengedhetetlen a kiddyéssel, ágtréssel fenyegető fák veszélytelené alakítása.

Biztonságossá — biztonságosan

A fadöntés, tisztítás, gallyazás igazi időszaka az ősz és a tél, amikor a fa „alszik”, lombja már lehullott. Olyankor jobban átlátni a fát és az ágak is könnyebbek, a fűrés is könnyedén szalad. De hát kevesen járnak össze-télen az üdülőtelepre, s a fagyos, szeles télen a fáramaszás sem igen csábító.

Ézert — helyes, vagy nem helyes — a legtöbb faigazító munkára a vikend-kerítések ilyentájt, tavasszal kerítenek sort.

A mindinkább hiányzó gyakorlatot, meg erőt manapság a hatásosabb szerszámok — például a láncfűrész — pótolják. Ézert itt előljáróban jegezzünk meg egy szigorú párosszabályt:

„Láncfűrészrel csak képesített, de legalább is igen gyakorlott kiskertész kezdjen a fadöntéshez. De fenn a fán még az sem dolgozhat láncfűrészrel.”

(Az Ezeremester már az 1975/5. számában ismertette ezt a hatásos, de igen veszélyes szerszámot és az 1981/5. számban ismét bemutatunk egy újabb típust.)

Színes oldalunkon is láncfűrész látható, de csak egy kisteljesítményű, elektromos hajtású. Megjegyezzük, hogy a legmodernebbeken már nem fogas lánc, hanem műanyag zsinórba ragasztott keményfém szemcsék „harapják” a fát. Ezeknél a láncszakadást követő sérülés veszélye már minimális.

Először persze azt kell eldönteni, hogy melyik ágat vágjuk le. A 6. ábráson — baloldalt egy túlbujánczott fa látványát, középen ugyanez „kozmetikázva”, jobbra pedig már túlfirizrova. A 7. ábra egy egyszerű, jól rögzítő kötélfelerősítést mutat, a 8. pedig egy nagy fa A ágának „ledaruzását”. A tartókötetet rögzítsük a törzsre (C) és a B ágon átvezetve kössük az A ágra. A D kötéllel tartjuk irányban a felesleges ágat, amelyet aztán előbb E, aztán F szerint fűrészeljünk be, s végül a kötelet C-nél oldva, lassan eresszük a talajra.

A csonkot csak az ág leeresztése után vágjuk le a G vonalban.

Nagyon fontos, hogy ha az ág behasad, beljebb egy újabb fűrészeléssel vágjuk „tisztára”. Különösen a már nedvességgel telített fa vágásakor (de máskor is) fontos a vágott felület sebkátránnyal vagy annak megfelelő modern kenőccsel, festésekkel történő befedése.

Végül a már földön fekvő ág vagy fa legallyazásáról annyit, hogy a fejszével mindig a növése szerinti alulós irányból (ha állna meg, úgy felfelé) üssünk az ágra. De úgy, hogy lehetőleg mindkét lábunkkal a törzsnek a levágandó ággal ellentétes oldalán álljunk és semmiképp sem a lendülő fejsze útjában. Mert nemcsak az a baj, ha „sok fát kell hasogatni”, hanem még nagyobb, ha a lábunkat is vele hasogatjuk.

Csónak a tetőn

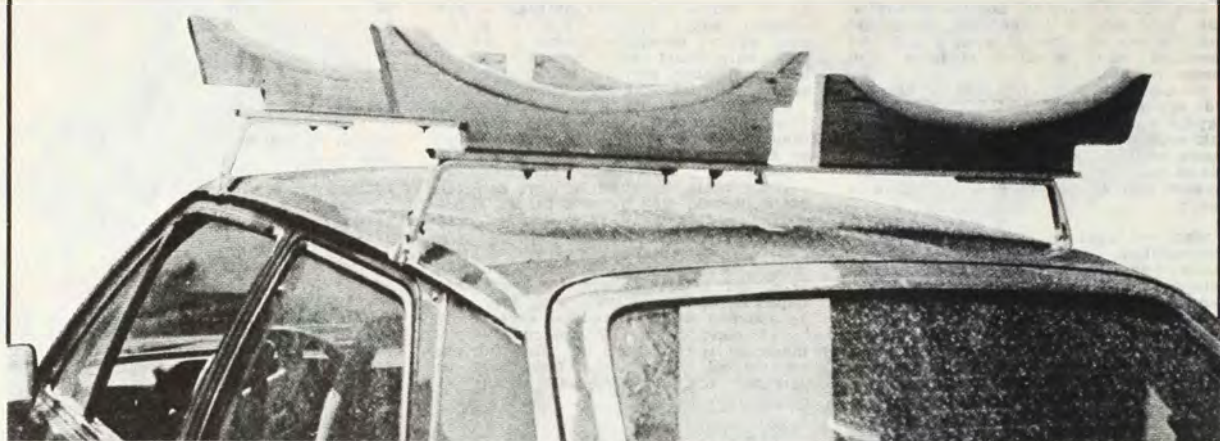

A vízi sportok — és azon belül is az evezés — talán a legszebb, legegészségesebb testmozgások közé tartoznak. A folyómenti vagy tóparti házak, hétvégi telkek tulajdonosai élnek is a lehetőséggel, általában tartanak valamilyen evezős alkalmatosságot (bár sokszor a néhány száz méterre szállítás is gondot okoz). De mit tehetnek azok, akiknek még nincs vízközei házuk és nem is szándékoznak ilyent vásárolni, viszont az evezésre, a szabad természet élvezésére, felüldülésre annál inkább vágynak?

Az egyik lehetőségük az, hogy vízi járműüket valamelyik sportegyesület csónakházában helyezik el. (Sajnos ez nem könnyű feladat.)

Az autóval, garázzsal rendelkezőknek ezért más megoldást ajánlunk. A kisebb műanyag kajákat, kenut használaton kívül elhelyezhetik a garázsban a kocs mellett vagy fölött (megfelelő magasságban és távolságban beépített két keresztgerendán). Ha pedig evezni támad kedvük, csak fel kell szerelni a kocsira a kissé átalakított tetőcsomagtartót, és már indulhatnak kis hajójukkal együtt az általuk legkellemebbnek tartott vízpart felé.

Szilárd tartóbakok

Könnyű, kicsi és rövid csónakok szállítására mindegyik tetőcsomagtartó átalakítható, legfeljebb kissé el kell térni az általunk bemutatottól. Maga a csónak két, puhafa deszkából kivágott tartóbakra fekszik fel. A bakok készítéséhez kiválasztott deszka legalább 35–40 mm vas-

tag legyen. Sőt inkább vastagabb, mert a minimális súlynövekedést az autó elbirja, ugyanakkor a bakok szilárdsága lényegesen megnő. A tartócsavarok helyén ugyanis a bakokat át kell fúrni, és ha a furatoknál az anyag falvastagsága nagyon lecsökken, akkor hirtelen fékezés-kor, zökkenőknél az M 6-os (vagy M 8-as) csavarok kiszakadhatnak.

A bakok méretét és profiljukat nem adjuk meg pontosan, mert azok attól függenek, hogy milyen csónakot kívánunk majd szállítani. A méretek megállapításakor a következőképpen járjunk el. Először mérjük meg, hogy a két szállítóbak — a tetőcsomagtartó két keresztmervítőjére szerelve — milyen távolságra lesz egymástól. Úgy képzeljük rájuk a csónakot, hogy annak a vé-

gei semmiképpen ne érjenek túl az autó elején, ill. a végén (ezt a KRESZ tiltja).

A bakon jelöljük meg a csónak aljának ívét. Igyekezzünk minél

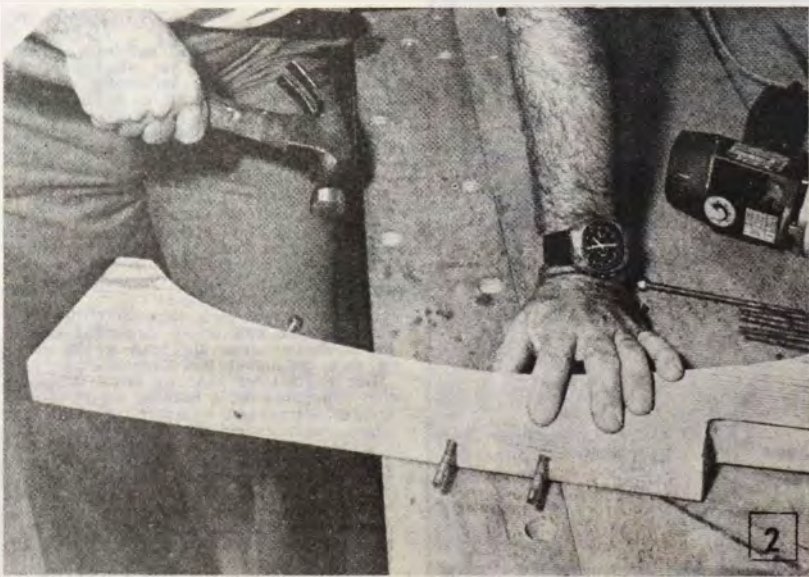
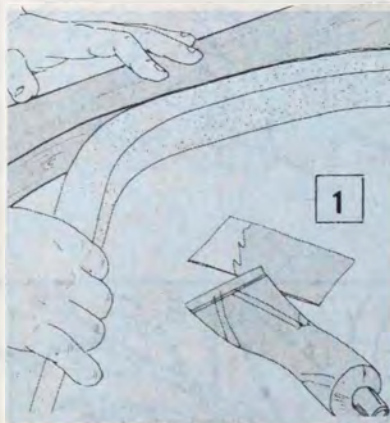



pontosabban lemásolni a bakokra felfekvő csónak-keresztmetszeteket. Legegyszerűbb, ha a felfekvési helyeken 2–3 mm vastag alumínium huzalt hajlítunk pontosan a csónak

aljára, és az így kapott görbéket át-másoljuk egy-egy kartonpapírra. A kartonból kivágott sablonokat illesszük a hajótest aljához és ha szükséges, korrigáljunk. Vegyük figyelembe, hogy az elülső és hátsó bak helyén a keresztmetszeti ív nem azonos, így a két bak sem lesz teljesen egyforma.

Megerősített csomagtartó

Most már a kartonlapokról átrajzolhatjuk az íveket a deszkákra, és dekopírfűrészsel kivághatjuk a bakokat. A tartócsavarok helyének kijelöléséhez a tetőcsomagtartó mindkét keresztmervítőjén keressünk négy-négy olyan pontot, ahol azok veszély nélkül átfúrhatók. Ha ilyen pontokat nem találunk, akkor a keresztmervítőket meg kell erősíteni



egy-egy 30×30 mm-es négyzetkeresztmetszetű acélcsővel, melyeket 8–10, M 4-es csavarral rögzítsünk az eredeti keresztmervítők mögé. Így a kis csavarfuratok kevésbé gyengítik a keresztmervítőket, és az igénybevétel is jobban megoszlik a teljes szélességükön.

Az erősítő zártszelvényeket már tetszés szerinti helyen megfúrhatjuk, azok kibírják a rögzítő csavarok által közvetített igénybevételt. A csavarok helyét jelöljük vissza a tartóbakokra és a csavarszár átmérőjének megfelelően fúrjuk át azokat. A csavarfejek számára felülről tágtitsuk ki a furatokat a hatlapfej csúcstávolságánál 5–6 mm-rel nagyobbra. Így rögzítéskor a csavarfejeket csőkulccsal ellentárhathatjuk majd és nem kell túlságosan hosszú csavarokat használnunk.

A csónaktest védelmére a bakok íves részét borítsuk be 2–3 cm vastag laticellel vagy habszivaccsal (1), és Pálmatex vagy Pálmafix ragasztóval erősítsük fel. A rögzítéskor használt csőkulcs számára a szivacsot is lyukasszuk át. Végül a fa bakokat fessük vagy lakkozzuk le.

Szállításhoz jó rögzítés

A bakok rögzítése a megerősített tetőcsomagtartóra már nem okoz gondot. A csavarokat ütögessük a bakok furataiba (2), majd helyezzük a csomagtartó keresztmervítőjére (3) és az anyákat jól húzzuk meg.

A csónak rögzítéskor és a szállítás alatt sok mindenre kell vigyáznunk. Először is a KRESZ szabályainak betartására; így a már említett túlnyúlásra, valamint a súlykorlátozásra. Tetőcsomagtartón max. 50 kg-os teher szállítható. Tehát a képünkön látható kettős bakon is csak két könnyű műanyagtestű csónak szállítható, melyek együttes súlya sem haladja meg az 50 kg-ot.

Nagyon fontos dolog a csónak megfelelő rögzítése. Nemcsak a bakokhoz kell megbízhatóan odakötözni, hanem a lengés elkerülése végett az orr- és farrészeket is erősítsük a kocsi lökhárítóihoz (4). Vezetés közben egy pillanatra sem feledkezzünk meg arról, hogy mit viszünk a kocsi tetején. A hirtelen fékezéseket lehetőleg kerüljük el. A kanyarokban különösen lassan hajtsunk, de az egyenes szakaszokon se túl gyorsan, mert a csónakra (csónakokra) ható légellenállás a sebességgel négyzeten nő.

☆☆

—i—f

Ha a technikában valamelyest is jártas ismerőseinket megkérjük, mondjanak példát a fém-, pontosabban a gépiparban használatos oldható kötésekre, szinte biztosak lehetünk, hogy az ismertebbek közül (csavar, csapszeg, retesz, ék stb.) legalább egyet-kettőt gondolkodás nélkül megemlítenek. De valószínű az is, hogy ha ugyanazoktól az emberektől a faipari oldható kötések iránt érdeklődünk, igencsak gondolkodóba esnek.

Nem is csoda a tájékozatlanság, hiszen kimondottan faszerkezetekhez alkalmas oldható kötőelemekkel nálunk sajnos, szinte csak a szakirodalomban találkozhatunk, eltekintve a facsavaroktól és a kapupánt-csavaroktól, amelyek valahogy megsem az igaziak. A facsavar a többszöri ki-be hajtástól hamar kikopik, kilazul. Pozdorjalemezhez, forgácslaphoz pedig eleve nem tanácsos használni. A kapupánt-csavar meg elsősorban fa-fém kötésekhez készül, s különben sem kimondottan esztétikus.

Külföldön azonban sokféle — fémből, műanyagból, vagy azok kombinációjából készült — ilyen kötőelem, alkatrész készlet, kapcsoló stb. kapható. Nos, hogy a hazai ezermestereknek ne kelljen megvárniuk amíg e praktikus kötőelemek „begyűrűznek” kereskedelmünkbe, bemutatunk néhány sk. módon kivitelezhető megoldást.

Oldható köldökcsapos sarokkötés

A köldökcsapos (tiplizés) a gyakorló barkácsolók által jól ismert, gyakran alkalmazott fakötési mód (részletesen az 1980/2. számunkban

OLDHATÓ

FAKÖTÉSEK

ismertettük). A csapfuratok jelölése, fúrása, a csapok előkészítése tehát nem okozhat gondot, hiszen ezeket a műveleteket a szokásos módon végezhetjük (e számunkban is bemutatunk egy ötletsort). Az oldható kötés rögzítéséhez azonban nem ragasztót használunk. Pontosan egy hosszú M 4-es vagy M 5-ös csavarról és egy speciális, a tengelyére merőleges menetű hengeres anyából álló összehúzó elemet, amit a csapok közötti részbe fúrt, egymásra merőleges furatpárba helyezünk (1. kép).

Az anyákat természetesen sk. kell elkészítenünk \varnothing 8–10 mm-es köracélból vagy sárgaréz rüdből. Az anya a kötendő anyag vastagságánál 3–4 mm-rel legyen rövidebb. A menetes furatot pedig ugyanennyivel fúrjuk közelebb az egyik véglaphoz. A másik oldali véglapba fűrészeljünk a menet tengelyére merőleges hornyot. Az ilyen aszimmetrikus anyát zsákfuratban is elhelyezhetjük, ami esztétikai szempontból kedvező. A hornyot biztosítja, hogy az anyát a furatban beállíthassuk, s egyúttal ellenőrizhessük a menetes furat helyzetét.

A pozdorjalapból készített elemeknél az anyag laza szerkezete, kitöredezésre való hajlamossága miatt — a szilárdsági okokból szükségképpen nagytérű facsapok helyett — célszerűbb fémsapokat használni. Ezek átmérőjét jóval ki-

sebbre választhatjuk (\varnothing 5–6 mm), így lehetőségünk nyílik a csapfuratok bélelésére. Bélelésként fém vagy kemény műanyagcső darabkákat használhatunk. Alkalmas pl. a megfelelő méretű műanyag faltipli levágott hengeres furatú része is (2. kép). A bélelt furatú fémsapolás a szekrénypolcok rögzítésének egyik legjobb módszere.

Sarokkötés csap-nyával

Az oldható köldökcsapos sarokkötés helyett a csapanyás megoldást olyan helyeken alkalmazhatjuk, ahol kisebbek a szilárdsági követelmények. Ennek megfelelően a kivétel is jóval egyszerűbb. Elmaradnak a köldökcsapok. A kötéshez csak csavarokat és saját készítésű, csapszeg alakú anyákat használunk (3. kép). Az anya legalább 20–25 mm hosszú, s a csavarátmérőnél 2–2,5 mm-rel nagyobb átmérőjű legyen. Palástját szakaszosan recézzük, hogy szilárdabban álljon a furatban.

Szerelésekor a lapján fúrt munkadarabba a csavarátmérőnél 0,2–0,3 mm-rel nagyobb, az élén fúrt anyagba pedig az anya külső átmérőjénél 0,3–0,5 mm-rel kisebb, s legalább 30 mm mély furatot készítsünk. Ezután az anyákat egy, legalább 15–20 mm mélyen behajtott csavar segítségével üssük a fu-

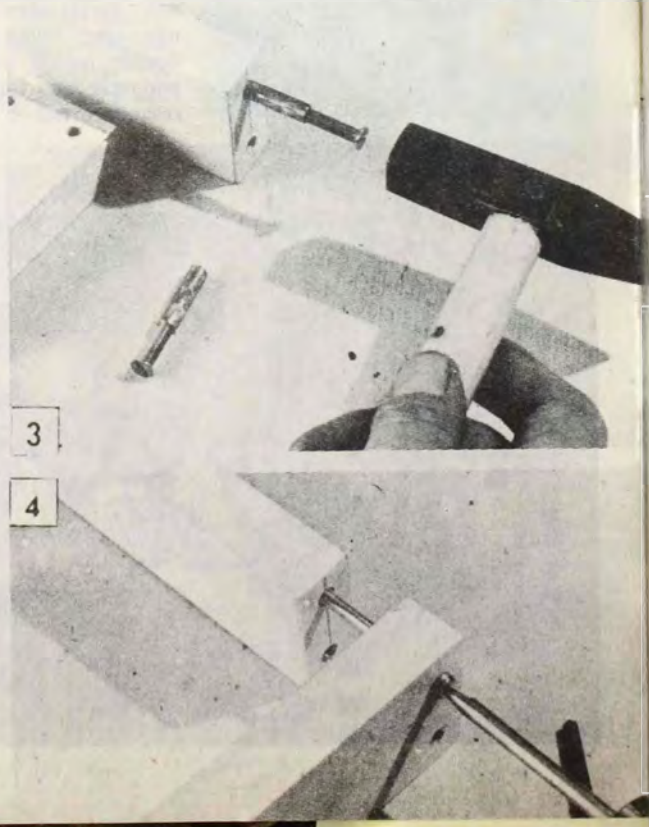
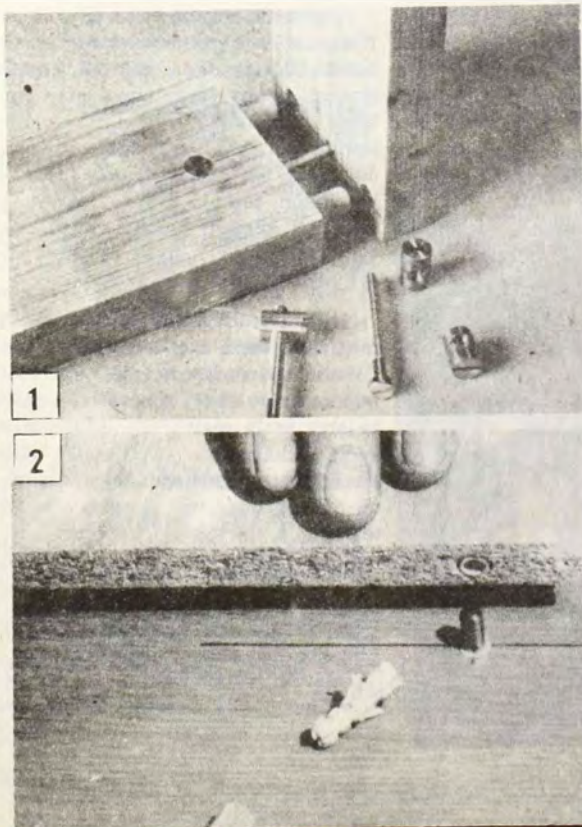

ratokba (4. kép) annyira, hogy végük kb. 0,5 mm-rel beljebb álljon a munkadarab síkjánál.

Oldható éltoldás

A faanyagok élben, szélességben, történő toldása még a gyakorlott ezermester számára is kemény dió. Az árkolás, a „nutfédezés”, azután az összeragasztott darabok megfelelő rögzítése komoly felszereltséget, pontos munkát kíván. Hát még milyen lehet, ha oldható a kötés? Nos, sokkal egyszerűbb, mint gondolnánk (5. kép).

A kötéshez 1 db M 6-os alátét, 2 db íves alátét és 1 db távtartó szükséges. Az íves alátéteket 2–2,5 mm-es finomlemezről, vagy még inkább 28–30×2–2,5 mm-es csőből készíthetjük el. A csőből szabjunk 11–12 mm széles gyűrűket. Sugárirányban mindegyiket fúrjuk át \varnothing 6,5 mm-es csigafúróval, majd a furattengelyre merőlegesen vágjuk ketté a gyűrűket. A furat körüli részt — a távtartó alátét jobb felfekvése érdekében — néhány óvatos kalapácsütéssel kissé egyenestsük ki. A 6–8 mm hosszú távtartó alátétgyűrűket \varnothing 8×1 mm-es acélsőből vágathatjuk le.

Az összekötendő lapokba fúrjunk egymással szemben, az illesztési vonalra szimmetrikusan \varnothing 35 mm-es, legalább 15 mm mély fenékfuratokat úgy, hogy a lap szélénél 20–22 mm vastag „hús” maradjon. Ezután előrajzolás alapján illesztőfűrészsel és keskeny vésővel készítsük el a csavarszár részére szükséges 6,5–7 mm széles hornyokat (6. kép). Ha ideig eljutottunk, már csak a szerelés van hátra. Ez azonban az 5. kép alapján könnyen elvégezhető.

-h -s

Hintaágy

Folytatás a 18. oldalról

hajtott vászondarabból varrhatjuk meg. (A felső szélénél lesz a hajtás, alul, az üléshez csatlakozó részen a két vágott anyagszél.) Varrjuk körbe az ülőfelülethez csatlakozó rész kivételével (kifordított állapotban) a háttámlát is. Egy 1200×430 mm-es vatelein lappal béleljük, azt pedig a szaggatott vonallal jelölt helyeken, vízszintes varrásokkal tűzzük le.

További műveletek

Szabjuk ki a felerősítő fülek (J) borítását (I). Összevarraskor az egyik, ferden futó oldalt hagyjuk nyitva, azon keresztül a körbevarrt borítást kifordíthatjuk és a fa betétet is behelyezhetjük.

Az elkészített elemekből már összeállítható a hinta-heverő, mégis érdemes az oldalra fűzhető újságtartót (H) is most elkészíteni. Ez, a téglalap alakú, ugyancsak vatelelennel bélelt, steppeléssel díszített darab is lyuggatott szélű. Varrás után — a heverő többi darabjával együtt — széleibe szegecselhetjük a szegélykarikákat.

A heverő szilárdságát, merevségét fokozó fabetétek levágása következhet. A 16 mm vastag asztaloslemezről 1300×600 mm-es lapot fűrészeljünk le. Széleit és az éleket csiszoljuk simára. A 40×10 mm-es lécekből vágjuk le a háttámla, ill. a két oldal felső éle alá fűzött merevítőt.

Az 5 mm vastag rétegelt lemezből alakítsuk ki a két trapéz alakú felerősítő fület.

Lyukak az összeállításhoz

A hinta-heverő felerősítő kötelei — a rajta ülő személyek súlyát is beleszámítva — jelentős terhet vihetnek. A pl. 120 kg-ny súlyt 20 kötéltartja, ami egy-egy lyuknál kb. 6 kg-ot jelent. Fontos, hogy a széleken (különösen az oldalak felső szélénél) gondosan és körültekintően végezzük a lyukszegélyek elszegecselését.

A lyukak helyének kijelöléséhez segédeszközt is készíthetünk. Papírsíkra rajzoljunk 60 mm-es osztást, s a csíkot az anyagszél mellé fektetve jelöljük ki a lyukak helyét. A lyukakat 10 mm átmérőjű lyukasztóval készítsük (ha az anyag a széleken foszlana, ragasztóval kenjük be). Mielőtt a ponyvalyukszegélyeket a helyükre szegecselnénk, a merevítőleceket fűzzük be a steppeléssel kialakított keskeny nyílásokba. Csak ezután üssük be a merevítőlecek végénél levő lyukszegélyt.

A felerősítő kötelek befűzése előtt a merevítő üléslapot csúsztatjuk az ülést és az oldalakat alkotó darab nyitva hagyott nyílásába. A



háttámla alsó szélének két anyagszegélyét 30–30 mm-nyire visszahajtván apró szegekkel, sűrűn szegeljük a falemezhez. Előbb azonban a háttámla külső rétegét erősítsük a fa betéthez úgy, hogy a szegelés kívülről ne látszódjék. Ezután szegeljük a visszahajtott szélű belső réteget.

A hátlap (C) és az oldallap (A) élét kb. 2 m hosszú kötélrabbal hurokoljuk össze. (Rajzunk nagyított részletén látható a kötél befűzésének módja.)

Használatra készen

A fából kivágott felerősítő betétet (J) helyezük a számára készített borításba (I), a nyitott oldalt kézzel varrjuk össze. A lyukasztás után szegecseljük be az öt-öt alsó, és a két-két darab felső ponyvalyukszegélyt.

Az újságtartót — kettéhajtva — kb. 1 m-es kötélrabbal hurokoljuk az egyik oldal felső lyuksorához. Ezután rögzítsük a felerősítő füleket a heverő felső széléhez. A köteleket a háttámla lyuksorán is fűzzük át, majd a saroktól kiindulva az oldallap felső szélénél két-két lyukon átvezetve dugjuk a felerősítő fül egy-egy nyílásába.

Fűzzük át tetszőleges hosszúságú kötélrabbal a két felerősítő fülön, majd csomózzuk meg, hogy fára erősítéskor azonos hosszúságúak legyenek.

Utoljára varrjuk meg a heverő párnáit. (A hintaágy már így is használható, csak nem annyira kényelmes.) Az ülőlapra két nagyméretű párna (F) kerül, a fejrészhez vagy a háttámlához még két kisebb párnát (G) helyezhetünk.

A párnák párhuzamos steppelésű díszítése ugyanúgy készül, mint az oldalak és a háttámla „kárpicázása”. A különbség annyi, hogy a párna varrások nem a két anyagréteg közé, hanem a párna színoldala alá helyezük a vateleint. (Belül tehát — steppelés után — a vatelein látszik.) A tűzéssel díszített párnahuzatot színoldalával befelé fordítva — 10–15 cm-es rész kivételével — varrjuk körbe. Kifordítás után töltsük meg a párnákat habszivacs törmelékkel, s a nyílást kézzel varrjuk össze. (A kézzel varrott párnaszél a hinta-heverőre helyezésekor alulra kerüljön.)

☆☆

s—t

Nyitókaloda kávéfőzőhöz



A régebben készült kávéfőzők egy részének születes a tartálya, ill. a felső része. Az ilyen főzők két része menettel vagy bajonetzárral erősíthető össze. Ha már kifolyt a kávé, tanácsos a kávéfőző két darabját minél előbb szétesavarni, hogy a tömítógumi ne melegedjen feleslegesen, ne deformálódjon. S ha azonnal még egy adag kávé akarunk főzni, még a hideg vízzel lehűtött kávéfőzőt is nehéz szétszedni. Erős kéz kell ahhoz, hogy az alsó és felső részt megfogva oldjuk a menet szorítását.

A képeinken bemutatott kávéfőző „kaloda” kémili kezünkkel és a főző (többnyire nagyobb igénybevétel nem bír) bakelit fogóját is. Az ötletes segédeszközt (címkép) 20–25 mm vastag puhafa lécből és eszkából, valamint 6–8 mm átmérőjű keményfa csapokból állíthatjuk össze. Az alaplap 30×15 cm-es, a laphoz csapokkal csatlakozó szorítópfák 30×7,5 cm-esek.

A főzőt két oldalról közrefogó lécek háromszög alakú kivágását kávéfőzőnk méretéhez igazítsuk. Ha 2, 4, ill. 6 személyes főzőnk is van, az alaplapba több furatot fúrjunk. Akkor a szorítólécekre ragasztott köldöksapokat a megfelelő furatba illesztve változtathatjuk a lécek távolságát. Ha pl. a jobb oldalba négy csapot ragasztunk, helyüket átjelölve ugyancsak négy furatot fúrunk az alaplapba. A bal oldali lécebe elég két csapot ragasztani. Azok számára 3×2 furatot készítsünk. Így a lécek helyzetét az egymástól 1,5–2 cmnyire fúrt lyukakba helyezett csapokkal változtathatjuk (A kép).

Az egyik, pl. a négycsapos szorítópfák csapjait be- ragasztathatjuk, a másikat a „kulcs” használatakor kezünkkel nyomjuk az alaplaphoz. Így a kalodába helyezett kávéfőzőt egy kézzel is kinyithatjuk. Ha forró a fém, egy konyharuhát vagy edényfogót használjunk.

☆☆

S—é



Bp. V., Sörház u. 5.

ANTENNA- SZAKÜZLET



antennák
antennaerősítők
közösítőszűrők
autóantennák
központi házerősítők
csatornaerősítők



közületeket is
kiszolgálunk !

Nemzetközi ötletparádé

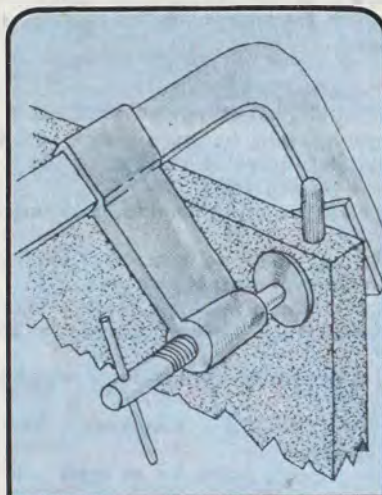

Kevesbé rugalmas falemezek köldöcsapós kötésekor – a legnagyobb elővigyázatosság mellett is – megeshet, hogy a köldöcsap beillesztésekor a fa nem elégül eléggé és megreped. Hogy ez biztosan ne következhesen be, a köldöcsap fészkének megjelölése után tegyünk a fára egy pillanatszorítót és hagyjuk rajta a művelet befejeztéig.

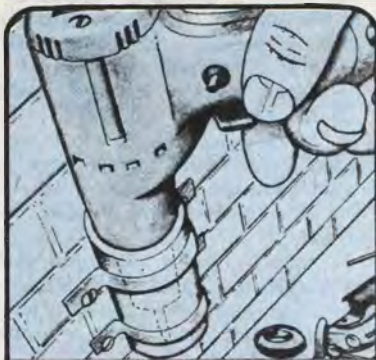

Mindig kéznél lesz és „kéze esik” a fúrópisztoly, ha a barokcműhely vagy a dolgozó sark falára egy tartót szerelünk a gép számára. Csavarozunk a falra – tiplik és fém félbilincsek segítségével – megfelelő átmérőjű pvc csődarabot és abba állítsuk a fúrógépet. Még jobb megoldás, ha találunk enyhén kúpos kiképzésű csövet és azt erősítjük a falra.

Ha a pisztoly „nyaka” túl vékony vagy rövid, a műanyag csövet válasszuk jóval nagyobbra, hogy a fúrógép egészen a markolatáig beelcsúszson.

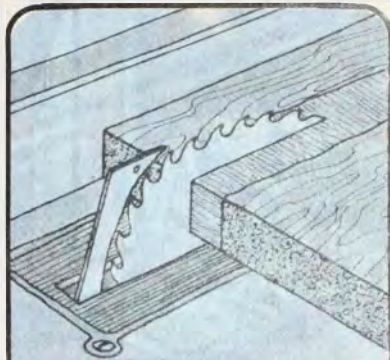

Különösen az ún. tahelyettesítő lapok, pl. a pozdorja és faforgács táblák fűrészelésekor sokszor előfordul, hogy a tárcsa tépi, löri a fát, amitől a vágás felülete érdes, egyenetlen lesz. Elkerülhetjük ezt, ha a fára – a vágás vonalában – szigetelőszalagot ragasztunk. Minél szélesebb a szigetelőszalag, annál biztosabban megvédi a fát, és a munka végeztével nyomtalanul eltávolítható.

Ne dobjuk el a feleslegessé vált vékony gumilapokat, mert azokat kis alakítással praktikus ablakszigetelőként még felhasználhatjuk. Az ablakok számának és méretének megfelelően daraboljuk fel a gumit téglalapokra, majd hosszabb felezővonaluk mentén mindegyiket kissé vágjuk be. Az így félbehajtott darabokat egyik oldalukkal ragasszuk az ablakkeretre. Ez a módszer természetesen csak jól záródó ablakoknál alkalmazható.

Képkeretek, ládák stb. pontos összeállítását segíthetjük a rajzon látható sablonnal. (A colban megadott méretek csak irányadók.) A szorítót kemény fából készítsük és a beállító elemeket csavarozzuk az alaplaphoz. Ha négy sablont állítunk össze, akkor azokkal egy keret négy sarkát egyszerre, pontosan enyvezhetjük össze. Az alaplapra célszerű műanyag vagy papírlapot tenni, hogy az esetleg lecsurgó enyv ne a fára folyjon, mert az egy későbbi sarokösszeállítást már pontatlanná tenné.

A konyhaasztalra ragasztott vékony dekorit lemez vagy felvaszalható fólia előbb-utóbb kikopik, megreped stb. Egyszerűen eltávolíthatjuk a sérült borítólapot, ha meleg vasalóval melegítjük. A melegítés helyén a ragasztás elenged és így a borítást egy spatulyával már könnyedén megemelhetjük.

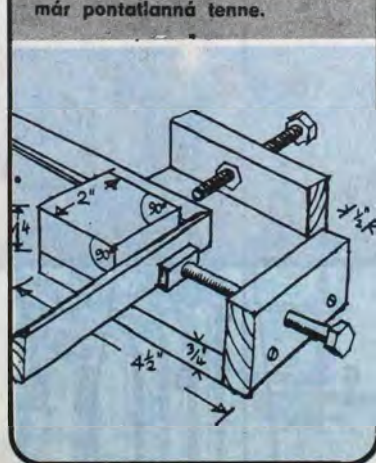
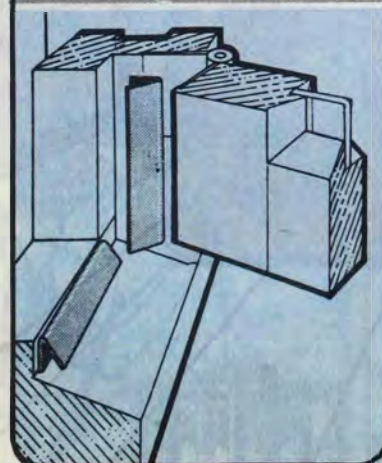

Az új lakók titka 5.



- A jövő városát tervezed, vagy „Fülest” fejtesz, Ádámom?
- Rossz a fülesed, mégha a drága anyukád súgta is. Azon agyalok, hogy ha nem illesztve, hanem rajta hagyott félcentis túlfedéssel rakjuk fel a csikokat, a munka sokkal könnyebb lenne.
- Hát akkor, mit töprengsz?
- Félek, hogy az ablaktól vetítődő sűrű fényben...
- Mi az Ádám, már a fényt is sűrűltetni akarod velem?
- Évike, sűrű fénynek a lapos szögben beeső, hosszú árnyékokat vető fényt nevezik. Szóval attól tartok, hogy a papírélek árnyékokat vetnek.
- Ugyan, az a néhány tized milliméter vastag csik?
- Nem emlékszel a Pistáék poszterére, ami olyan mintha háló lenne rajzolva?
- Igaz Ádi, de a hiba elhárítható, ha úgy rakjuk fel a csikokat, hogy a felülre kerülő éleik mindig a fényt, az ablak felé nézzenek, ugye?
- Mindig mondom, hogy a látszatnak a nők a mesterei, most is fején találd a szeget, illetve élén a tapétát. Látod én is eszerint számoltam be ezt az alaprajzot.
- Tehát csak arra ügyeljünk, hogy a számozás sorrendjében rakjuk fel a csikokat!
- Bizony, majd te szaladsz ide-oda a szobában a következő csikkal, és meg futok utánad a ragasztóval meg a létrával!
- Nagyszerű! De mondd, Ádikám, mi történik majd, ha az egyik sötét sarokban utolérsz?...

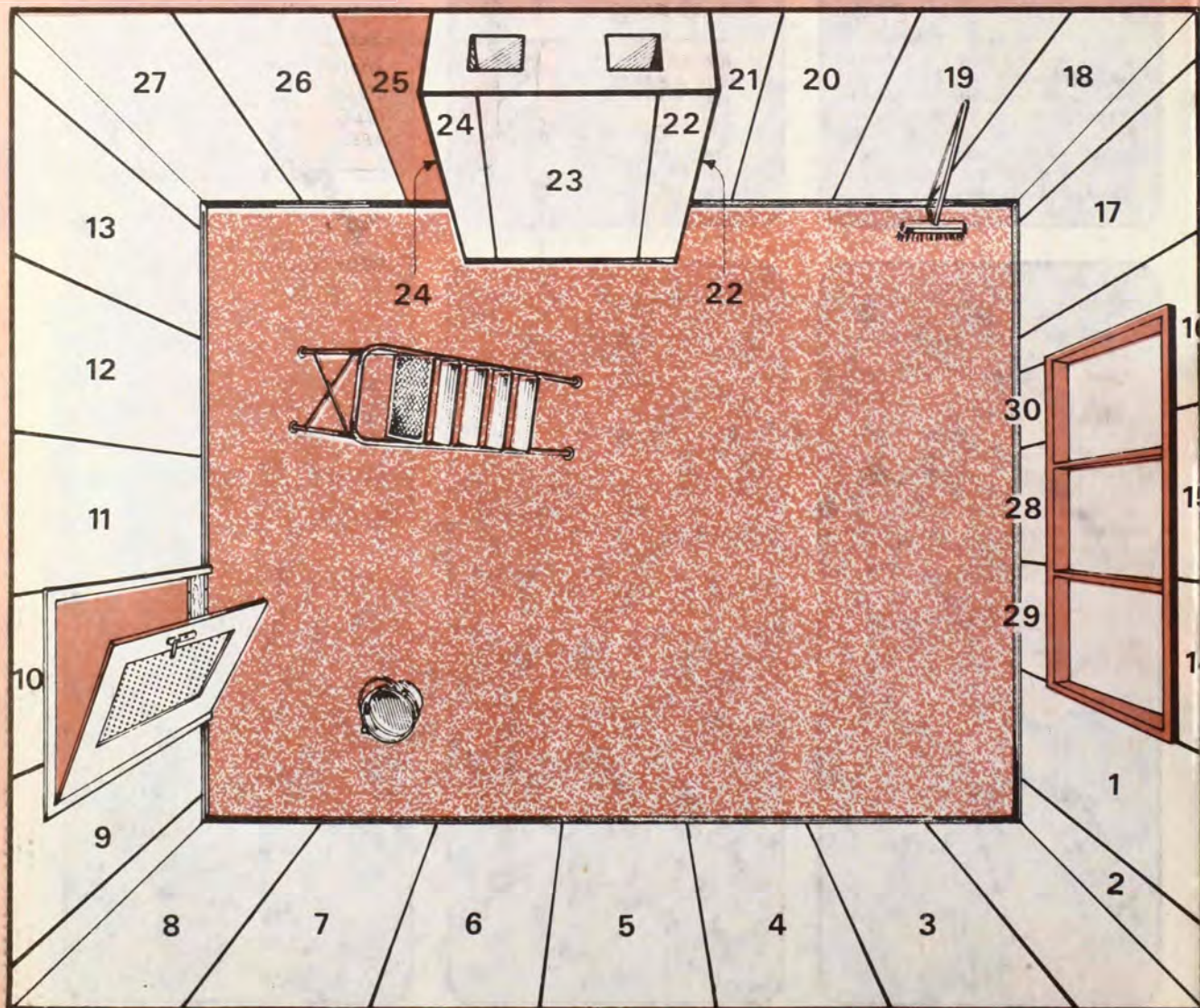

SEM MINDEN DOMBORULAT VONZÓ

A LEGGONDOSABB FELKEFÉLÉS-NÉL IS MARADHAT LEVEGŐBUBORÉK A PAPIR ALATT. TÜVEL...



SZÚRJUK FEL, A NYÍLÁSON RAGASZTÓT NYOMJUNK BE, LAPÍTSUK LE...



A HÓLYAGOT. HA NAGY, ÚGY PENGÉVEL X-ET VÁGJUNK...



RÁ ÉS A KIHAJTOTT PAPIRT BERAGASZTÓZVA NYOMJUK A HELYÉRE

NYÍLLÓ AKADÁLYNÁL X-ET VÁGJUNK A PAPIRBA:



X-ELJÜNK BE A PAPIRT, NYOMJUK A KAPCSOLÓ MELLÉ ÉS...

VÁGJUK KÖRÜL. LE IS VEHETJÜK A KAPCSOLÓT, ÚGY AZ X-BE...

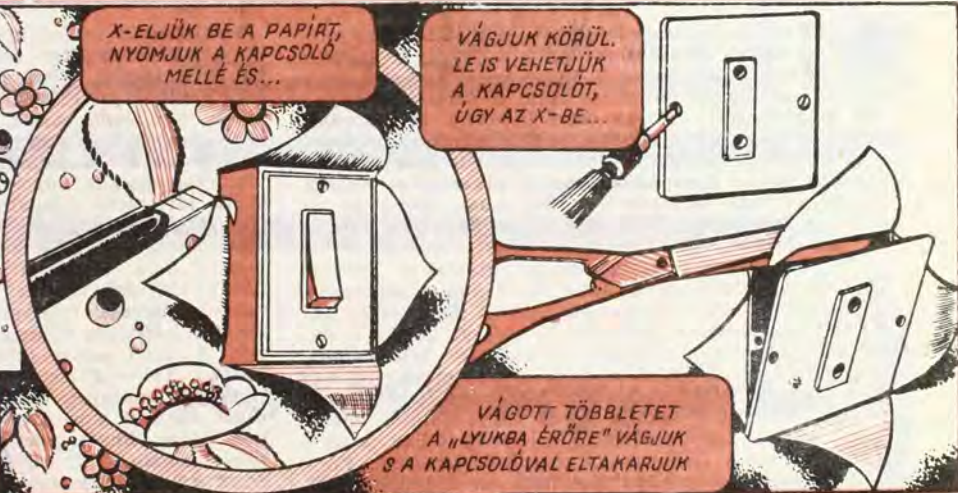

A KAPCSOLÓKRA LÓGASSUK RÁ A TAPÉTÁT ÉS AHOZ ÁTDUDORODIK...

VÁGOTT TÖBBLETET A "LYUKBA ÉRŐRE" VÁGJUK S A KAPCSOLÓVAL ELTAKARJUK

HA NINCS OTTHON A KERTITÖRPE!

A FŰTŐTESTEK MÖGÖTTI REJTEKEKET ALAPOSAN

TISZTÍTUK LE, RAGASZTÓZZUK BE ÉS SEPRŐNYÉLRE...



TEKERT RONGY-HENGERREL SZŰRÍSUK A PAPIRT



A RADIÁTORKONZOLK VONALÁBAN VÁGJUK FEL A CSÍKOT



ÉS ÜVEGMŰSÓVAL NYOMJUK HELYÉRE A CSÍKOT



A KONZOLOK

Új kittek, tapaszok, tömítők



Építkezés, lakáskarbantartás, javítás, felújítás műveleteihez nélkülözhetetlenek a festékek, lakkok, kittek és más anyagok. Mivel ez az iparág gyorsan fejlődik, mindig számíthatunk újabb és korszerűbb anyagok megjelenésére. Eppen ezért időnként körülnézünk a piacon — pontosabban a szaküzletekben —, hogy milyen új gyártmányokkal jelentkezett az ipar. Természetesen azért, hogy tájékoztassuk olvasóinkat milyen munkához mit keressenek a boltokban. Most az új kitteket, tapaszokat, tömítőket mutatjuk be.

Múlt évi hetedik számunkban ismertettük a Terostat VII. tömítőmassza csíkot (azóta 20×2 mm-es szalagban is kapható. Újabb változata kapható: **A Terostat 20 AC** massza. Sokoldalúan használható többek között ajtók, ablakok legmentes zárásához, repedések kitöltéséhez, autójavításhoz. (Például a személygépkocsik kerékdob és karosszérialemez csatlakozásánál záróréteget képez a 70-90 °C és a sóoldat káros vegyi hatásai ellen.) Nagy előnye, hogy a tömítés, a hézagkitöltés „rugalmas” marad. A felületet jól meg kell tisztítani. Enyhén nedves felületre is felkenhető, de fagyponthoz nem dolgozható be. Spatulyával (nagyobb munkákhoz, főként üzemekben tömítőpisztollyal) hordható fel. Légzárványok ne maradjanak a massza alatt. A felvitt anyagot megkötésig ne érje folyó víz. Egy hét után a Terostat megköt, s szívós, gumyszerű, plasztikus állapotú lesz és marad. Szükség esetén átfesthető. Ára 570 ml-es kiszerelésben; fehér 88,50, szürke 79,— Ft. (Ismereteink szerint a Terostat feltehetően Tiveplast 20 AC néven kerül forgalomba.) Tervezik a hengeres dobozos — nyomópisztollyal kinyomható — csomagolását is.

Erősebb kötésekhöz sokan még most is az epokittet keresik. Pedig megjelent az újabb, **a Novepox kitt, az epoxigyanta alapú ragasztó- és tömítőanyag.** Beton, azbesztcement, üveg, fém, fa, műanyag ragasztására, repedések, hibahelyek kitöltésére használható. A két komponensből álló anyag száraz, megtisztított felületen hatásos. A két tubusból kell megkeverni a masszát az előírás szerint, melyekhez keverőlapot és -lapot adnak. Ennél az anyagnál is vigyázni kell, hogy ne kerüljön a bőrre. Ha mégis, szappanos folyóvízzel mossuk le. A keverőlap és a -kanál denaturált szeszszel tisztítható. (A Novepox ára 43,40 Ft.)

Az ismert, sokféle hazai készítmény mellett örömmel fedeztünk fel jónéhány import anyagot is. Közülük egyik leg sokoldalúbban használható a **Szilikon tömítő.** (DOW CORNING olvasható a csomagoló anyá-

gon, s ugyancsak idegen nyelvű felirat közli; mire jó.) Kapható autóhoz, házhoz, fürdőszobához és akváriumhoz való. Alkalmas fugák, házagok, repedések tömítésére; fémen, üvegen, gumin, kerámián, építőanyagokon. A Szilikon még a lakkozott felületen és műanyagon is jól tapad. A tömítő rezgésálló, nedvességálló, elasztikus, nem zsugorodik, nem törik és $-60 - +250$ C-fok közötti hőmérsékletnek ellenáll. Fontos viszont, hogy a felület tiszta, száraz legyen. A 90 g-os tubushoz kinyomó kupak tartozik, amelynek csúcsa annak megfelelően vágható le, hogy milyen széles csíkot tömítsünk. Ragasztáshoz mindkét felületet be kell kenni és megfelelő erővel összenyomni. A kiömlőcsőves, hengeres dobozban 315 ml Szilikon van, ami százzal nyomható ki. (Kinyomóprés a mintaboltokban kapható; Bp. XIII., Váci út 34., Bp. VIII., Üllői út 126-130., Bp. II., Frankel Leó u. 59., vagy házilag készíthető az EM 1974/9. számában megjelent cikk alapján.) Egy tubus ára 110,— Ft, a hengeres dobozó 200,— Ft.

Megjelentek az önkinyomós csomagolású anyagok is. Ilyen például a **Tixo sealer, egykomponensű szilikonkaucuk tömítő.** Alkalmas mosdók, kádak pereméinél levő hézagok kitöltésére, autókhoz, vizes helyiségek réseinek tömítésére, ajtók, ablakok réseinek szigetelésére; üveglapok rögzítésére, akváriumokhoz tömítésre stb. A tömítés rugalmas marad, ellenáll az időjárás viszontagságainak, lúgoknak, savaknak. A tubusra kúp alakú kifolyócső húzható, amely a munkához megfelelő átmérőnél vágható el ferdén, hogy a massza „irányítható” legyen. A tubushoz mellékelt menetes orsó a fedélynyílásba csavarható és óvatos forgatásával az anyag kinyomható. Ha nem használtuk el az egész tubussal, keveset nyomjunk ki belőle és hagyjuk megkötöni. A csővégen vulkanizálódik, mintegy záródugót képez. A Tixo sealer többféle színben kapható, tubusonként 140,— Ft-ért.

Szintén önkinyomós tubusban árusítják a **Tixo super** dicht anyagot, ami kiváló szigetelő ajtókhöz, ablakokhoz, hideg, huzat, por és zaj ellen. Jó tulajdonságai közé tartozik, hogy tartósan rugalmas, az időjárás viszontagságokkal szemben ellenáll, nem öregszik el. A szigetelésen kívül az ajtók, ablakok kisebb sérüléseinek kijavítására is alkalmas. A tubus előkészítése és használata megegyezik az előzőével. A technológia mindössze annyiban tér el, hogy a keretre felvitt masszát (ami a műanyaghab-csíkot helyettesíti) le kell ragasztani a tubushoz adott fóliával. Mintegy 24 óra elteltével az ablakot kinyithatjuk, a fóliát lehúzhatjuk és a főlöleges szigetelő anyagot éles késsel levághatjuk. Egy tubus Super dicht 162,— Ft.

Időjárásnak ellenálló, **rugalmas szigetelésű anyag a Pango-flex „S”.** Ez is alkalmas fém, fa és műanyag ajtók, ablakok szigetelésére, sérült részeik javítására — de jól tapad beton-, fém-, alumínium-, üveg- valamint zománccfelületekre is. A tubust szintén elő kell készíteni; tehát a csővecskét levágni, helyére tenni, majd az orsót behajtani. A por- és zsirtalanított felületre vihető fel a massza. Ezt is le kell ragasztani műanyag fóliacsíkkal, ami 72 óra elteltével vehető le. Egy tubus Pango-flex 175,— Ft.

Végül egy előzetes hír: talán még ez évben megjelenik a **szaküzletekben az aerosolos poliuretán hab.** Egyaránt használható fa és fém nyílászárók beépítésekor és későbbi szigetelésükhöz, falattörések, rések, hornyok kitöltéséhez és még sok másra. Jellemzője: egy 1 kg-os aeroszolos flakomból 40 liter hab jön ki. (Az anyag részletesebb ismertetésére visszatérünk.)



A TECHNIKA KÖNYVESBOLT AJÁNlja

- | | | | |
|--|------|--|------|
| ... pld. Csabai Dániel: HANGTECHNIKA AMATOROKNEK 1980. 307 oldal, kötve | 52,- | ... pld. KRESZ TANKÖNYV Szerkesztette: dr. Zsombory László 1981. 4. kiadás, 166 oldal, füzve | 30,- |
| ... pld. Fodor János—Szántó Miklós: EPÜLETEK VILLANYSZERELÉSE 1980. 2. átdolgozott kiadás, 338 oldal, kötve | 40,- | ... pld. Meluzin, Hubert: ELEKTROTECHNIKA. KÉRDÉSEK-FELELETEK 1981. 2. kiadás, 551 oldal, kötve | 60,- |
| ... pld. Frank György—Hüttl Pál: DACIA 1300. HOGYAN TÖVABB? 1982. 192. oldal, kötve | 52,- | ... pld. Mészáros Ferenc—dr. Nádasi Antal: BIZTONSÁGOSABBAN, TAKARÉKOSABBAN, SKODÁVAL 1982. 114 oldal, füzve | 23,- |
| ... pld. Jefimov—Gorbunov—Kozur: MIKRO-ELEKTRONIKA 1982. 363 oldal, kötve | 76,- | ... pld. Petrovic, Dimitrije: LAKBERENDEZÉSI TÁRGYAK Sajátkezüleg sorozat 1981. 5. kiadás, 191 oldal, füzve | 25,- |
| ... pld. Kalotay István—Czabalay László: ÉPÜLET-LAKATOS MUNKA Ipari szakkönyvtár sorozat 1981. 3. átdolg. és bővített kiadás, 587 oldal, kötve | 63,- | ... pld. Radnai Rudolf: AUTOMATIKUS MÉRŐMŰSZEREK ÉS MÉRŐBERENDEZÉSEK 1982. 249 oldal, kötve | 68,- |
| ... pld. Klein Imre—Kibusitzky György: IGY TANULJUNK AUTOZNI 1981. 2. kiadás, 269 oldal, füzve | 55,- | ... pld. Slodowy, Adam: HÁZI MINDENTUDÓ Sajátkezüleg sorozat 1980. 312 oldal, füzve | 41,- |
| ... pld. Kordzinski, Czeslaw: KIS ŰRTARTALMÚ BELSŐEGÉSU MOTOROK 1980. 263 oldal, kötve | 44,- | ... pld. Tömösy M. Jenő—Frank György: AUTÓVILLAMOSSÁG 1981. 4. javított kiadás, 396 oldal, kötve | 85,- |

A felsorolt kiadványok a Műszaki Könyvkiadó gondozásában jelentek meg.

A kötetek egyenként is megrendelhetők a kitöltött, kivágott és címünkre borítékban beküldött hirdetés alapján. Postán utánvétellel szállítunk. Tekintettel a korlátozott példányszámokra, a rendeléseket beérkezési sorrendben teljesítjük.

A megrendelő neve:

Pontos címe (irányítószámmal):

olvasható aláírás

Címünk:

**ÁLLAMI KÖNYVTERJESZTŐ
VÁLLALAT**

„TECHNIKA” Könyvesbolt
és Antikvárium
1114 Budapest,
Bartók Béla út 15.
Telefon: 667-008



Amit talán még nem tud,

a korszerű, energiatakarékos, környezetvédő fűtésről, tüzelőberendezések (olaj vagy gáz, de hagyományos is!) létesítéséről, szakszerű kezeléséről, karbantartásáról,

azt mi elmondjuk Önnek.

Keresse fel vállalatunkat

a tavaszi BNV-n!

prometheus

Tüzeléstechnikai Vállalat

Tüzelési bemutatók, szaktanácsadás, felvilágosítás.

műanyagcsöves padlófűtés



**Forgalmazó:
Fémipari és Termelőeszköz-Kereskedelmi Vállalat
solymári telepe**

SOLYMÁR, Tersztyánszky út

Telefon: 688-862

Vevőszolgálat: 401-321

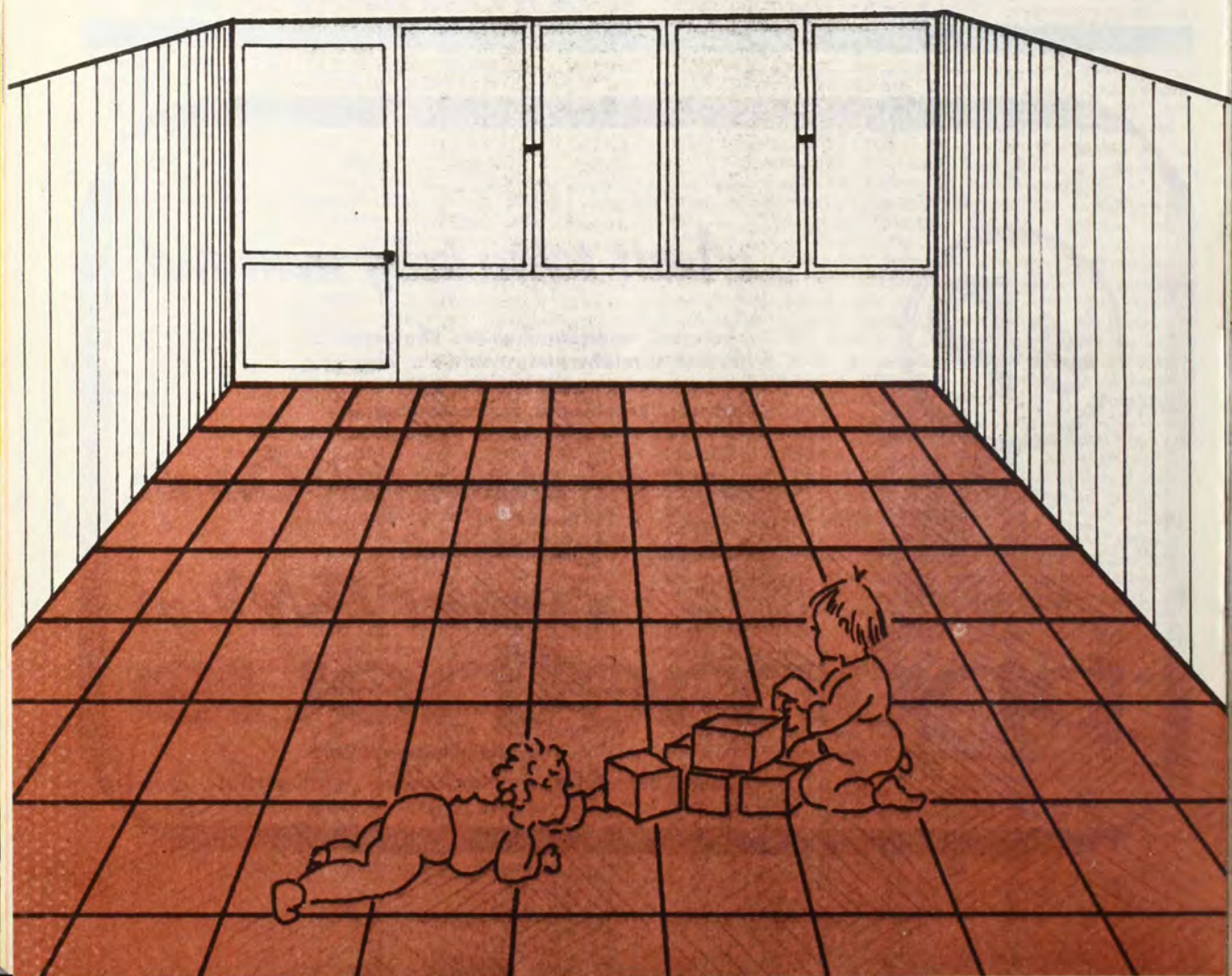

Alfától — Ω

Az Ezermester
értelmező- és
idegen szó
kislexikona

OMEGA-ig



RESOLIT. Vízáró habarcs, illetve vakolat készítésekor használt adalékanyag (vagy készre kevert porvakolat) márkanéve. A Resolit 131 jelű világosszürke, por állapotú anyagot cementhabarcsokhoz adagolják 10—15%-nyi mennyiségben. Az adalék a vakolt felületet vízzáróvá teszi. Medencék, pincék, aknáknál vízzáró szigetelésére használható. A Resolit KM 257 készre kevert vakolatpor, amelyhez csak vizet kell adagolni, s a megkevert anyagot — a cementes vakolathoz hasonlóan — két rétegben tanácsos felhordani.

REZSELO FÜRESZLÁDA. Vályúszerűen kiképzett, lécek gerbevéágásához használatos, a fűrészt vezetőrére alkalmas láda. Használatával a lécek végeit különböző szögben vágva darabolhatjuk le. A vezetőnyílásra csavarozott koptatólemezek megakadályozzák a rés sérülését. A finom kikészítésű fűreszláda anyaga bükkfa. Használatkor a gyalupadvasak közé rögzítik. A rézselő gyaluláda 45°-os (vagy más) szögben illeszkedő lécek végeinek gyalulásakor használatos befogószerkezet. A faladát a gyalupadba fogják be. A háromszög keresztmetszetű szorító tömbjeinek működő felülete a fa bütös oldala.

ROCKWELL-KEMÉNYSÉG. Az anyagok keménységének vizsgálati módszere. A mérés alapján megállapított keménység az az érték, amennyire egy kónuszos szerszám vagy acélgolyó adott terhelés alatt a vizsgált anyagba nyomódik. Méréskor a kúpos szerszám, ill. az acélgolyó mérete meghatározott.

ROLPLAST. A Borsodi Vegyi Kombinátnál gyártott műanyag redőnylécek márkanéve. Az üreges profilú lécek kemény pvc-ből, extrudálással készülnek.

ROVING. Sodratlan, párhuzamos üvegszálakból álló pászma (köteg), amelyet üvegszál erősítésű poliészter tárgyak készítésekor használnak. A szálakból állítják elő az ún. roving szövetet, amelyet a vágott szálakhoz hasonlóan használnak fel a műanyag erősítésére, szilárdabbá tételére.

ROZSDAFOLT ELTÁVOLÍTÓ RUDACSKA. Kálium-bioxalát (heresó) hatóanyagú, paraffin védőréteggel körülvett rúd alakú anyag. Használható műkő, beton, kő vagy egyéb burkolat, fürdőakád stb. felületén levő rozsdafolt eltávolítására. A megnedvesített felületre dörzsölt anyagot a rozsdafolt eltűnése után bő vízzel mossuk le.

SELLAK. Kelet-Ázsiában és főként Indiában élő különleges fafajták ágain keletkező gyantászerű anyag, amely a fákon élősködő

pajzstetvek szúrása következtében válik ki a fából. A természetes gyanta anyagú sellak a legregényben (és még ma is) használt ragasztó- és lakkgyanta.

SITT. (Német, Schütt-törmelék). Általában bontáskor, építkezés során keletkező törmelék, hulladék, szemét elnevezése.

SKAI. Eredetileg egy német cég műbörgyártmányainak márkanéve. A textil hordozóanyagú, habosított pvc filmmel bevont, kellemes, lágy tapintású, bőrszerű anyagok megnevezése. Általában az ilyen vagy hasonló minőségű műbőröket nevezik skai-nak.

SPACHTLI. (Német, Spachtel-spatulya, lapátka, simító.) A gyakran használt kaparókanál, simító és elnevezése. Az elnevezés alatt általában ferde élű, késszerű lemezt értünk, amellyel pl. sérült, régi festékréteget, kisebb vakolatrészeket kaparhatunk le, ill. glettanyagot, gipszpépet, vakolatot stb. simíthatunk el.

SZILETON R. Por alakú csempéragasztó anyag. Csempén kívül metlachi és kerámia burkolólapok, mozaiklapok ragasztására is alkalmas. Az említett burkoló anyagokat a Szileton R-rel beton és műkő felületre, valamint gipszre, vakolatra, fára is felragaszthatjuk. A ragasztó polisztirol és egyéb hőszigetelő anyag felragasztására is használható. Az előírás szerint megkevert anyagot max. 8 óra hosszat tárolhatjuk, tehát lehetőleg csak annyit készítsünk elő, amennyit ennyi idő alatt felhasználunk. Csempék ragasztásakor a Szileton R-t száraz vagy előzőleg vízben áztatott csempékre hordhatjuk fel.

SZIKKATIVOK. Szárító anyagok, melyek többnyire olajban oldódó fémvegyületek. Leginkább kobaltot, mangánt és ólomot tartalmaznak. Meggyorsítják az olaj, az olajoldható lakkok és más, telítetlen kötést tartalmazó vegyületek száradását.

SZILIKOFÓB. Víztasító hatású, felületi impregnálóanyag. A termék (W—190 jelű) szilikongyanta szerves oldószere oldata. Elsősorban csapadékvíz közvetlen hatásának kitett épülethomlokzatok, műkő, beton vakolatréteg, belső faszervezet, metlachi, klinkertégla stb. burkolat víztasító felületkezelésére használható. A Szilikofób W—190 a felületen vékony (2—5 mikron vastagságú) filmet képez, ill. bevonja a felület szemcséit. A bevonat a burkolat eredeti megjelenésén nem változtat, az lég- és vízgőzáteresztő marad. Előnyösen használható függőleges vagy ferde felületekre, nem alkalmas vízszint víz-

szintes, ill. víznyomás alatt állókra. Nem használható műanyag alapú vagy diszperziós festékekkel bevont felületekre.

TEFLON. A fluortartalmú, felépítésükben a poliolefinokhoz hasonló, fluort tartalmazó hő- és vegyszerálló műanyagok egy fajtája. A legrégebben ismert és használt a poli-tetra-fluor-etilén (PTFE). Gyártását 1946-ban kezdte meg a Du Pont cég Teflon márkanéven. Por vagy diszperzió formában kerül forgalomba. Bár az anyag molekulaszervezete alapján a hőre lágyuló műanyagokhoz tartozik, mégis csak különleges módszerekkel dolgozható fel. Az említett PTFE diszperzióból készült a konyhai edények bevonata (Alutef). Az iparban tömítések, tömlők, csatlakozó idomok, siklócsapágyak, magas hőmérsékleten működő kábelek stb. gyártásakor használják fel.

TERRANOVA. Száraz állapotban, zsákokban árusított nemesvakolat. Cement és mészkőanyagú, dolomitüzalékot és egyéb kiegészítő anyagokat tartalmaz. A Terranova szárazhabarcsot először vízzel sűrű péppé, majd további szárazhabarcs adagolásával vakolásra alkalmas habarcsot keverjük. Felhordás előtt a vakolandó felületet be kell nedvesíteni. Vásárláskor a vakolat azonosítási jelét (ez a betű és számjelzés a szemcsenagyság függvénye) és a szinkártya alapján kiválasztott szintet kell megadni.

TINKTORAL. Barnásfekete színű, átható szagú, sűrűn folyó bükkfakátrányból készült emulzió. Elsősorban szabdateri, de talajba nem kerülő faszervezetek gombásodás és korhadás elleni védelmére használják. Általában ecseteléssel hordják fel, két vékony réteg elegendő, hogy a légszáraz faanyag kb. 1 mm-es rétegben átítódjon.

TRAVERTIN. Fehér-sárgás színű, elsősorban kisebb-nagyobb hézagokat tartalmazó forrásvízi (édesvízi) mészkőfajta neve. Ipari elnevezése a travertin. Jól faragható, alakítható. Időálló, ezért szobrok, külső kőburkolatok célszerű anyaga és jó vízpépítő terméskő.

TRIGGER. Elektromos áramkörökben valamely meghatározott szint jelzésére, valamint a szint elérésekor egy bizonyos folyamat elindítására alkalmas áramkör. Ismert a Schmitt-trigger, amely két fokozatú, pozitív visszacsatolt erősítőből épül fel. Gyakran alkalmaznak triggerként pozitív visszacsatolt műveleti erősítőből, komparátorból (jelek összehasonlítására alkalmas áramkörből) álló egységet is.

s—1

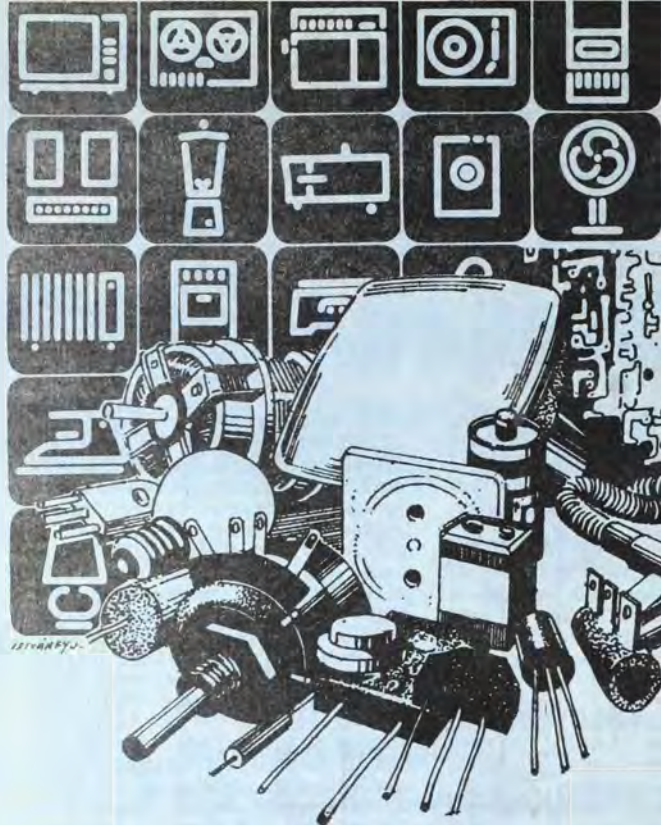

alkatrész!

„ez a ravill..”

„ELEKTRON”
ALKATRÉSZ-
ÁRUHÁZA

ELEKTRON

Bp.VI., Bajcsy-Zs.u.45.

Telefon: 321-991, 327-191

Korszerű parkettlakkok



Napjainkban egyre kevesebb az olyan lakás, ahol beeresztik, majd viasszal fényesítik a parkettát. Az így kezelt parketta tisztántartása, fényesítése igen fárasztó munka.

A lakkozott parketta — esztétikus megjelenése, kopásálló bevonata, könnyű tisztíthatósága révén — felülmúlja a viasszal kezelt parkettát.

A felhasználók általában azt szeretnék elérni, hogy parkettájuk világos maradjon a lakkozás után is.

A BUDALAKK Festék és Műgyantagyár termékei közül a BUDALUX, a REZISZTÁN parkettlakkot és az ARBAL parketta alapozó lakkot ajánljuk felhasználásra.

Az ARBAL parketta alapozó lakk fizikai úton száradó, egykomponensű akrilát műgyanta oldat. Felújított és új parketta lakkozás előtti alapozására egyaránt alkalmas. Használatával csökken a lakkozás utáni sötétedés. Beszívódása mindig a fa minőségétől függ.

Az ARBAL parketta alapozó lakkot a csiszolt és portalanított parkettára egy vékony rétegben kell felhordani, hogy a fafelületet egyenletesen nedvesítse. A több, illetve vastag rétegben történő felhordás leronthatja a rákerülő parkettlakk fához való tapadását. Hígítani nem szabad.

Gyorsan szárad, 20 °C-on a felhordást követő egy óra múlva átvonható BUDALUX és REZISZTÁN parkettlakkal.

1 liter ARBAL parketta alapozó lakk kb. 8—10 m²-re elegendő.

A BUDALUX és a REZISZTÁN parkettlakk használatakor fontos követelmény, hogy a hőmérséklet parkettán mérve 20 °C legyen.

A BUDALUX egykomponensű, a levegő nedvességének hatására keményedő lakk. Bevonata fényes, kopásálló.

A BUDALUX parkettlakkot három rétegben célszerű felhordani. A rétegek között kb. 4 óra száradási idő szükséges, így egy nap alatt elvégezhető a készre lakkozás.

Kiadóssága egy rétegben kb. 8—10 m²/kg.

A BUDALUX parkettlakk 1 és 5 kg-os kiszerezésben kapható. Használatakor ügyelni kell arra, hogy az edényből ki nem öntött parkettlakk minél rövidebb ideig érintkezzen a levegővel, nehogy annak hatására géjesedjen.

A REZISZTÁN parkettlakk kétkomponensű, poliuretán bevonatot képező lakk.

Felhasználás előtt a két komponenst gondosan össze kell keverni. Keverési arány: 4 rész REZISZTÁN parkettlakk „A” 004, 1 rész REZISZTÁN parkettlakk „B” 004. Csak annyi lakkot szabad összekeverni, amennyit 4 órán belül felkenünk, különben tönkremegy.

A REZISZTÁN parkettlakkból három réteget célszerű felhordani. A

rétegek közötti száradási idő 20 °C-on kb. 4 óra, így a lakkozás egy nap alatt elvégezhető. Szaga nem kellemetlen. Bevonata fényes, kopásálló. Kiadóssága egy rétegben kb. 10 m²/liter.

A REZISZTÁN parkettlakk „B” 004 komponens nedvességre érzékeny, ezért száraz helyen, max. 65% relatív légnedvesség mellett célszerű használni.

A REZISZTÁN parkettlakk „A” 004 komponens 0,8 és 4 literes, a „B” 004 komponens 0,2 és 1 literes kiszerezésben kerül forgalomba.

Mindkét parkettlakk hígításához és az ecsetmosáshoz UNIVERZÁLIS parkettlakk hígító használható.

A BUDALUX és REZISZTÁN parkettlakkokkal a már lakkozott parketta is átvonható, ha azt kellőképpen letisztították. A régi, kopott lakkreteget csiszolópapírral finoman fel kell érdesíteni, majd portalanítani. Ezután kezdődhet a lakkozás.

További részletes felvilágosítást ad

a BUDALAKK
Festék- és Műgyantagyár
Műszaki Vevőszolgálat
1055 Budapest,
Balassi Bálint u. 7.

Telefon: 110-657, 314-579
Telex: 22-5667

Keresik — ajánlják

Megvételre keresi lapunk 1975—76—77—78—79—80—81-es számain Turcsányi András (Törökszentmiklós, Kossuth u. 226. 5200); Csaba György az 1957-es teljes évfolyamot, valamint az 1962/4—5-ös példányokat (címe Bp. VII., Hernád u. 11. 1078).

Takács Tibor (Rétság, Takarékné u. 1. D. II. 6. 2651) az 1974/10—11—12-es példányokat kínálja az 1975/1., 1980/2., és az 1981/1-es számokért. Adám Sándor (Szolnok, Krúdy u. 114. 5008) az 1976—77—78-as évfolyam egyes példányait kínálja cserére, helyettük kéri az 1975/1—3—4—5—7—10—11-es számokat, Domján Péter (Kaposvár, Május 1. u. 73. 7490), az eddig megjelent összes Interpress Magazinért kéri lapunk 1979. előtti évfolyamait.

Mészáros László (Pápa-Tapolcafé, Fő u. 148. 8598) eladásra kínálja az 1971-től 1981-ig megjelent évfolyamok egyes példányait. Pauza László (Rakamaz, Harmat u. 13. 4465), szintén az 1971-től megjelent példányokat kínálja eladásra.

Simon József nyugdíjas olvasónk (Gyöngy, Ady E. u. 8. 7064) keresi olyan jóra való, kevésbé diák címűt, akinek átadhatná neki lapunk 1957-től megjelent példányait.

Faragó József (Türkeve, Szamuely u. 4. 5420) keres olyan csepartnert, akivel lombfűrész-mintákat cserélhetne.

Palágyi Géza rokkant elektrolátokat nemcsak az 1957-től megjelent lapokat kínálja eladásra, de keresi hasonló érdeklődésű barkácsoló társ jelentkezését is, akivel gondolatait kicserélhetné.

Láttuk — hallottuk...

Igen sok olvasónk kerest meg bennünket az új kivitelű lapunkkal kapcsolatos dicsérrel, elismeréssel és jó néhány hasznos, bíráló javaslattal is. Fáradozásukat ezúton köszönjük és a javaslataikat összegyűjtve és értékelve igyekszünk a második féltől — a lehetőségek szerint — hasznosítani.

Legtöbben Vécsei László mezőcsáti olvasónk „Univerzális kocsibilentő” c. cikkéhez gratuláltak (1982/3-as szám, 31. oldal), amiért vásárlási utalvánnyal utódijaztuk.

Ezermester találkozót március 22-én a kaposvári ezermester boltban. Az Ezermester Vállalat területi igazgatósága, a Posta megyei Hírlap Iroda, az Ifjúsági Lapkiadó Vállalat, valamint az Ezermester szerkesztőség képviselői beszélgettek az érdeklődő barkácsolókkal. Az anyagellátással, lapunk tartalmi és formai megjelenésével, terjesztésével kapcsolatos vélemények, észrevételek, javaslatok, kérdések kerültek „terítékre”. Hasznos eszmecsere volt.

Debrecenben március 26-án lapunk szerkesztője találkozott a helyi olvasókkal. A beszélgetés során jó néhány hasznos javaslat hangzott el, amelyeket feltétlenül figyelembe veszünk a szerkesztés során.

Figyelem!

Az áprilisi számunk „kéménycikkéből” (8—9. old.) az alábbi táblázat kimaradt. Olvasóink elnézését kérjük! Az egyes kéményelemek méretsora mm-ben:

| Névleges méret | 130 | 150 | 180 | 200 | 250 | 300 |
|--------------------------|-----|------|------|------|-----|-----|
| D (külső átmérők) | 180 | 200 | 250 | 250 | 315 | 400 |
| d (belső átmérők) | 125 | 150 | 180 | 200 | 250 | 315 |
| Az „S” elemek „A” mérete | 175 | 185 | 210 | 210 | 235 | 285 |
| A kéményelemek hossza | 625 | 1225 | vagy | 3025 | | |

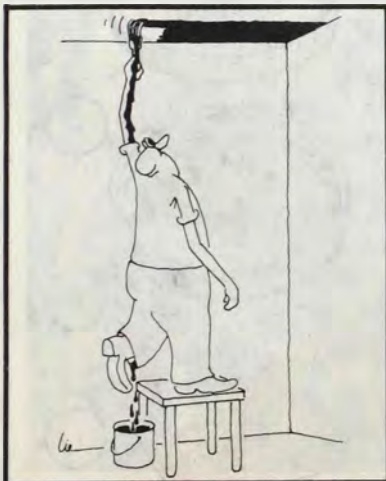

Kedves Vevő!

Várja Önt az építőanyagtelep és **BARKÁCSBOLT** Budapest XX., Soroksár, Haraszti út 36. (A sportpálya után, a Szent István HÉV megállónál, az 51. sz. út mellett.)

Nagy választékban kaphatók: csiszolt lambéria (méterre is), falburkolatok, pozdorja, farost, ajtók, zsalus ablak-ajtók, ablakok, ajtólapok, parketta, bécsi fehér, zsákos mész,

Nyitva: hétköznap 8—17-ig, szombaton 7—15-ig.

Cikkeinket minősítő csillagjeleink az elkészítés bonyolultságára, a szükséges ismeretekre utalnak; az egyszerűt fehér, a bonyolultabbat sötét csillag jelöli. Az eredetre utaló csillagok: egy = átvett, kettő = átdolgozott, három = eredeti. Két példa:

★★ = átdolgozott, bonyolult (pl. egy Philips vészvillogó).

☆☆☆ = eredeti, egyszerű pl. hullámpapírból kivágható üllőbutor).

| SPORT A TEREPEN | KÉTES DOLOGRA CSÁBIT | SZERELŐ CIPÉLI ID. NŐI NEV | FRANCIA ÉS | ÉRINT RÉGISZÓVAL | REJT. VÉNY. BARÁT | BURMAI POLITIKUS V. | SZÉDE LEG. IDŐ FIZ. ÉLÉ | OLASZ IGEN | |
|-------------------------------|-----------------------------|----------------------------|-----------------------------|---------------------------|-------------------|---------------------|-------------------------|----------------------------|------------------|
| NINCS GLAJZVA | | | | | | | KETTŐST JELENT ÉLETTAN | ASZTALRA VALÓ | |
| NAGY AL. NAGY HANGON | | | OROSZ NŐI NEV. AZONOS BETŰK | | | | | | |
| KÁLIUM | ROHAN | | | ITALIA | FRANCIA ORSZAG | | KÉN | FÓVARO SA LIR REVILLE | |
| KIS SATU ISI | FOLD | | | | | | | | |
| VÁLASZ TÉKOS IGEKOTO | | | | | | | RÉGI SÓLY HEBE | | |
| NEV FRANCIA SZÓVAL | | | | | | | | | |
| ITTARILM | NULLA | | | | | | CSÓ HIKRŐSZ KOP | | |
| SZOM SZED FÓVAROS | SZÓL A TUCSOK | | | | | | JELEZ | AMULAS KAP KÖVÜL LAD | |
| CSÓNÁK GERINCI FEJERE NEMIR S | | | | | | | OSZTRAK AUTOJEL | | |
| | | | NEM FOLYOTT SÓT | PESTI PRESSZÓ HATAR ÉRTEK | | | GAU SVÁRCI KANTON | RÓMAI 50 FÉL ÓZI | HATARHELYSÉ GUNK |
| VALKI CSEPÜ LESE | FFIVEV BECÉZESI PARI NÖVÉNY | | | | | | | CSAK RÉSZREN ONZDI IROLYKA | |
| LÖRÖ | | | | VES PUCCI UTÁZÓ V IPSO | | | | | |
| HAZAI FÓCSA TORNA | | | | | | | BROM ÉS BÖR | JÖD LUXEM BURG | |
| NEUTRON | NÉMET NŐI NEV | | | | | | | | |

Keresztrejtvényünk megfejtéseként beküldendő a nagyobb nyíllal jelölt sorba kerülő szó. Beküldési határidő: a megjelenést követő hónap első napja.

A helyes megfejtést beküldők között tíz, az ábrán látható számszám értékének megfelelő vásárlási utalványt sorsolunk ki, melyet az Ezermester Vállalat küld el a nyerteseknek.

Áprilisi helyes megfejtésünk: Seeger-gyűrű.

Márciusi rejtvényünk megfejtői közül utalványt nyertek: Elekes János aszári, Vald Tibor pécsi, Molnár Lajos ózdi, Szabó Brigitta pitvarosi, Becsei Istvánné szigetújfalu, továbbá Vendég Ildikó, Vihari Andrásné, Ollé Ferencné, Stilling Lajos és Holman Mátyás budapesti olvasóink.

Guruló sí

A gyerekek mozgásigényét kielégítő, ügyességüket fejlesztő sportszerek közül a gördeszkát már 1980/8. számunkban bemutattuk. Az üzletekben különböző kivitelű, méretű görkorcsolyák is kaphatók. Cikkünkben pedig egy „nyári” sílécet mutatunk be, amelyet a gyerekek pl. nyaraláskor a tó- vagy folyóparti homok-sávon, vagy a játszótérek lebetonozott részein használhatnak.

A lábra szíjazott, műanyag kerekeken guruló léccel könnyű sielni, a haladáshoz szükséges mozdulatok rövid időn belül elsajátíthatók. A gördülő sí veszélytelenebb sportszert, mint pl. a gördeszka, ezért a kisebb, félnagygyerekek is bátran használhatják. Kellő gyakorlattal gyorsan lehet vele haladni, viszont a megállás egyszerű; a gör-sí a botokkal rövid idő (és kis távolság) alatt lefékezhető.

A „sítalp”

A váz anyaga 30×14 mm keresztmetszetű, hibátlan keményfaléc. Vágjunk le négy, 500 mm hosszú darabot (A). A végeiktől 25–25 mm-re fúrjunk 10 mm átmérőjű lyukakat, majd mindkettőt csiszoljuk simára. A két-két keresztléc 82 mm hosszú legyen, s azokat is csiszoljuk le. Ezután a keresztléceket (B) enyvezzük és szegeljük össze a hosszabb darabokkal. Mégpedig az egyik keresztlécet az 500 mm-es lécc egyik végétől 90 mm-re, a másodikat a másik végétől 160 mm-re rögzítjük.

A felbillenthető talpak (C) 10 mm vastag rétegelt lemezből készüljenek. Egy-egy 240×100 mm-es lemezre — természetesen a földön — lépünk rá és külön-külön rajzoljuk meg mindkét lábunk, illetve tornacipőnk körvonalát. A vonal mentén vágjuk körül a talpukat, de az elejét ne kerekítsük le (amint az a rajzon is látszik), majd azokat is alaposan csiszoljuk le.

A talpak elülső, egyenes részéhez csavarozzunk egy-egy csuklópántot (D). Még mielőtt a talpukat a váz-



hoz rögzítenénk, az egyes darabokat fessük be tetszés szerint, mert a talpak összeállítása után a festés már körülményes lenne. Száradás után a talpukat — a csuklópántnál fogva — csavarozzuk az első keresztlécekhöz.

A sítalpakat két-két csatos pánttal — pl. görkorcsolya szíjával — kössük a lábunkra (E). A szíjakat a talpak alsó felére szegeljük.

Hogy a sí guruljon, összesen nyolc, $\varnothing 75 \times 36$ mm-es műanyag kerék (F) kell, melyeket pl. játékautóról vehetünk le. A kerekeket egy-egy M 10×130 mm-es kapupánt csavarral (G) és anyával szereljük fel.

A síbotok

Egy méter hosszú, 15 mm vagy ennél nagyobb átmérőjű pálcák, rudak lehetnek a botok (H). Végükre vékonyabb falemezből vágunk ki egy-egy tengeri csillag alakú darabot (I) és a közepükbe enyvezzük bele a botot, majd egy-egy ferdén bevert szeggel erősítjük meg. A botokat is fessük be a talppal egyező színűre és készen is van a guruló sí kiegészítője.

Kerti szeméttároló

Különösen az újonnan épült üdülőövezetek lakóinak okoz újra és újra visszatérő fejtörést a háztartási hulladék, apróbb szemét higiénikus tárolása. Hasonló gondokkal küszködnek azonban — főleg vidéken — az olyan családi vagy hétvégi házak tulajdonosai is, ahol a szervezett szemétszállítás még nem teljesen megoldott vagy csak bizonyos időszakoként történik.

Az itt bemutatott kerti szemétygyűjtő használatával akár véglegesen is megoldhatjuk a hulladék tárolásának gondját. Ha a nylonzsák elég nagy, akkor sok szemét fér bele. A szemétygyűjtő teteje lezárható, így a hulladék tárolása az egészségügyi követelményeknek is tökéletesen megfelel. Ha egy zsák megtelt, kivesszük és egy újat teszünk a helyébe. A tele zsák száját pedig igen szorosan elkötte félretehetjük mindaddig, amíg azt majd elszállítják. Mivel a tartórúd vége hegyes és a szerkezet igen könnyű, ezért a szeméttároló hordozható, ott szúrhatjuk a földbe, ahol éppen a leginkább szükség van rá.

A tartószerkezet alapja, váza egy $\varnothing 13 \times 870$ mm-es acélrúd (D), melynek egyik végét — satuba fogva és nagyon alaposan alátámasztva — reszeljük hegyesre.

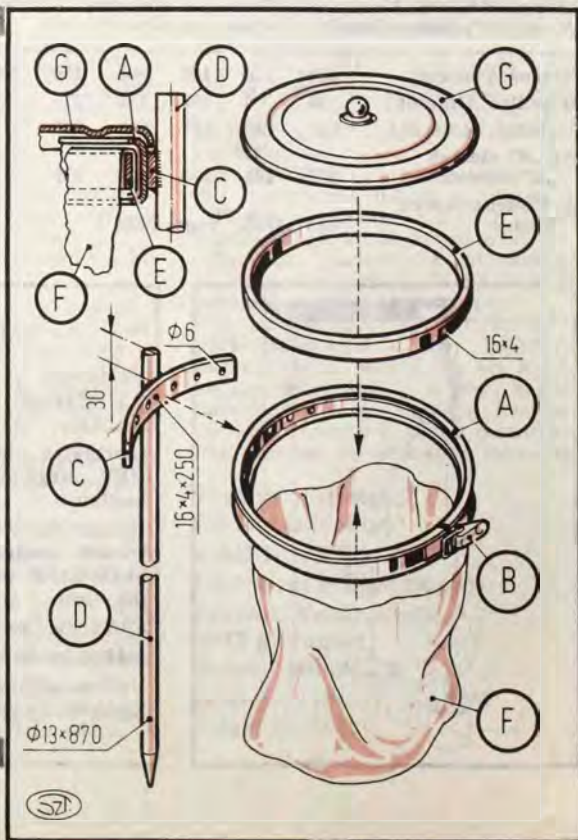

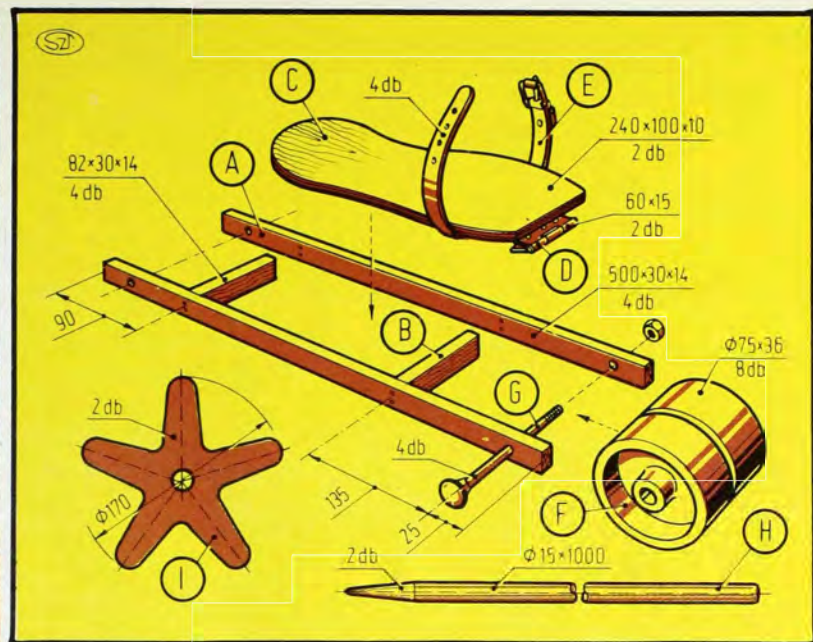

Habár ez a „közlekedési eszköz” jóval ártatlanabb, mint a bevezetőben említett két őse, azért ezzel is nagyot lehet esni. Ráadásul az sem mindegy, hol közlekedünk. A homokos kavicsos felszórta játszótéren előbb-utóbb kisiklunk, rosszabb esetben a bokánk ki is ficamodik. A strandon, víz közelében itt-ott előforduló fűcsomó újabb buktatót jelent, a vizes, nedves homokban pedig biztosan megfeneklünk. Mindezek figyelembe vételével azonban bármilyen terepet is választunk a száguldozáshoz, mindig nézzünk a lábunk elé, sőt ha lehet, inkább még néhány méterrel előbbre is.

☆☆

— 6 — s



hogy később a rúd földbe szúrható legyen. Ezután a rúdra — annak felső végétől 30 mm-re — hegesztünk egy $16 \times 4 \times 250$ mm-es, kis ívben meghajlított laposacélt (C), melybe előzőleg legalább hat, $\phi 6$ mm-es lyukat fúrtunk.

A szeméttartó zsákját két, tetszőleges átmérőjűre választott acélgyűrű közé szorítva rögzíthetjük. A külső, valamivel nagyobb átmérőjű elem (A) lehetőség szerint peremezett (abroncsszerű) acélgyűrű legyen, melyet szegecsekkel rögzítsünk a C jelű laposacélhoz. Az átfűrészelt abroncsot felszegecsezt békazárral (B) szorítjuk majd a 16×4 mm-es csíkből hegesztett belső acélkarikára (E).

A kerti szeméttárolóhoz pvc-zsák (F) készen is kapható. Előfordulhat azonban, hogy nem sikerül vennünk, vagy olcsóbb megoldást választunk és magunk készítünk zsákokat. A kilóra vásárolható műanyag fóliát vágjuk méretre, majd két oldalán hegesztük össze. A fólia hegesztését végezhetjük az 1981/12. számunkban megjelent „Fóliahegesztés vasalóval” című cikkünk alapján. Egy másik módszer, hogy az összehajtott fóliára hosszában fém villámzárat fektetünk, körülötte letakarjuk a fóliát (pl. újságpapírral), majd végigvasaljuk a villámzárat.

A szemétygyűjtő teteje (G) feleslegessé vált műanyag vagy bádóg fedél lehet, ami légmentesen zárja a tartót.

☆☆

Sz. A.

Ár: 11,50 Ft

Ezermeester

SK · BARKÁCSOLÁS · CSM · OTTHONFORMÁLÁS · HOBBI · D



82
5

Hintapad a 18. oldalon